

Gärtnern & Leben 2026



GEWÄCHSHÄUSER & ZUBEHÖR, FRÜHBEETE, HOCHBEETE, KOMPOSTER, KAMINHOLZREGALE, METALLGERÄTEHÄUSER & MEHR



VITAVIA ♦ PERGART ♦ GLOBEL

www.eph-schmidt.de

Im Garten ZU HAUSE

Seit 1922 stattet das Familienunternehmen eph schmidt aktive Menschen mit hochwertigen Produkten für Garten, Terrasse und Balkon aus.

Eine breite Bekanntheit genießen hierbei Vitavia Gewächshäuser aus eigener Herstellung. Die Hobbygewächshäuser mit Aluminiumrahmen und verschiedenen Verglasungssystemen bringen seit vielen Jahren Hobbygärtnerinnen und Pflanzenliebhabern Freude in ihre Gärten. Die große Auswahl deckt dabei gleichermaßen die Nachfrage nach klassischen Modellen für Einsteiger, nach formschönen Hinguckern auf dem großzügigen Grundstück sowie nach funktionalen Häusern für die anspruchsvolle Gemüse- zucht ab. Der wachsenden Nachfrage nach schwarzen Gewächshausprofilen kommen wir in diesem Jahr bei weiteren Modellen, wie z. B. dem Aphrodite (S. 34) oder dem neuen Pultdach-Gewächshaus Palma (S. 26) nach.

Auch wenn Sie schon zur Gewächshaus-Community gehören, lohnt sich ein Blick in unseren Katalog: Mit Frühbeeten, Lagerboxen und Metallgerä- tehäusern (von Globel und Pergart, ab S. 62) sowie der Werk- und Lagerstätte aus dem Hause Vitavia (S. 64) ergänzen Sie Ihr Gewächshaus, ordnen und erweitern Ihren eigenen Lebensraum im Garten.



Dazu gesellt sich weitere ausgewählte Gartenausstattung: Gewächshaus- zubehör wie z. B. Bewässerungssysteme (ELGO, S. 42), weitere wertvolle Hobbygärtner-Basics wie Schubkarre und Regentonne sowie unsere beliebten Beete und Kaminholzregale aus Zinalume® (ab S. 52). Und noch mehr Gestaltungsmöglichkeiten für Ihren Garten finden Sie bei uns, wie z. B. das dekorative Minigewächshaus Merlin (S. 49) und die Vogelvoliere Circus (S. 48). Sie alle machen Ihren Garten lebendig und anziehend – vielleicht gar zu Ihrer ersten Wahl, wenn Sie sich so richtig zu Hause fühlen möchten?

Wo auch immer Ihnen dieser Katalog ausgehändigt wird, seien Sie gewiss, hier gibt es sie, die Dinge, die Leben in Ihren Garten bringen!

eph schmidt – über 100 Jahre Erfahrung und Ideen für Ihren Garten

Vitavia



GLOBEL





GEWÄCHSHÄUSER

Wissenswertes

6 WICHTIGES WISSEN

Klassische Modelle

10 VENUS 2500 – 6200
 11 COMET 2500 – 7500
 12 PLANET 2500 – 6200
 12 APOLLO 2500 – 6200
 14 TRITON 2500 – 7500
 16 MERIDIAN 1 6700 – 11500
 16 MERIDIAN 2 6700 – 11500
 18 URANUS 6700 – 11500
 18 JUPITER 6700 – 11500
 20 OLYMP 6700 – 11500
 21 CASSANDRA 8300 – 11500
 22 ZEUS COMFORT 6200 – 15700

Besondere Modelle

24 POLIS BALKONGEWÄCHSHAUS
 26 PALMA 3250 – 4450*
 26 PLAYA 5900 – 7600
 28 ORION 3800 – 5000
 28 DIANA 5000 – 11500*
 30 SIRIUS ORANGERIE
 30 CLARUS ORANGERIE
 32 HERA 4500 – 9000
 32 GALAXIS
 34 APHRODITE 7800 – 11500*
 35 FORTUNA

Anlehn-Modelle

36 IDA 900 – 7800
 37 ATHENA 7000 – 11900

Zubehör

39 EINRICHTUNG*
 40 BELÜFTUNG & TEMPERATURKONTROLLE
 42 BEWÄSSERUNG
 44 BASICS*
 46 LICHT & SCHATTEN
 47 KLEINE EXTRAS

Vitavia

GARTENAUSSTATTUNG

Extras & Beete

48 VOGELVOLIÈRE CIRCUS
 49 MINIGEWÄCHSHAUS MERLIN
 50 FERONIA & LEVANA
 51 GAIA
 52 GAIA JUMBO & GAMMA
 54 LINUS & LINUS IN&OUT
 56 VITA
 60 KOMPOSTER TAMI
 61 KAMINHOLZREGAL ARDOR

Vitavia



METALLGERÄTEHÄUSER

Metallgerätekäuser

62 WISSENSWERTES
 64 WERK- & LAGERSTÄTTE UNIVERSUM*
 66 GARTENMANAGER DREAM
 67 RAUMWUNDER TOWER
 68 HEIMWERKSTATT WORKER
 68 LAGERTRAUM PARKER
 70 PULTDACH SKILLION
 71 WANDZIERDE LEAN-TO
 72 FAHRRAD-OASE FAMILY
 73 TONNEN-DEPOT EASY
 74 SATTELDACH KÖLN II
 74 SATTELDACH DÜSSELDORF II
 75 SATTELDACH DRESDEN II
 76 SATTELDACH FRANKFURT II
 77 GERÄTESCHRANK MARBURG
 78 FLACHDACH RHEINFELDEN
 80 PULTDACH LÜTTICH
 80 PULTDACH LEIPZIG II
 81 PULTDACH LÜBECK*
 82 ZUBEHÖR*

Vitavia



GLOBEL



Wichtiges Wissen

RUND UM DIE PLANUNG BEIM GEWÄCHSHAUSKAUF

Liebe Leserinnen und Leser,

wie schön, dass Sie sich den Traum vom eigenen Gewächshaus erfüllen möchten! Hier finden Sie wichtige Informationen zur Produktqualität und den wesentlichen Unterscheidungsmerkmalen der verschiedenen Vitavia-Modelle. Diese Informationen sollen Ihnen als eine Art roter Faden beim Blättern durch den Katalog dienen – und Ihnen so helfen, das für Sie „richtige“ Gewächshaus zu finden.

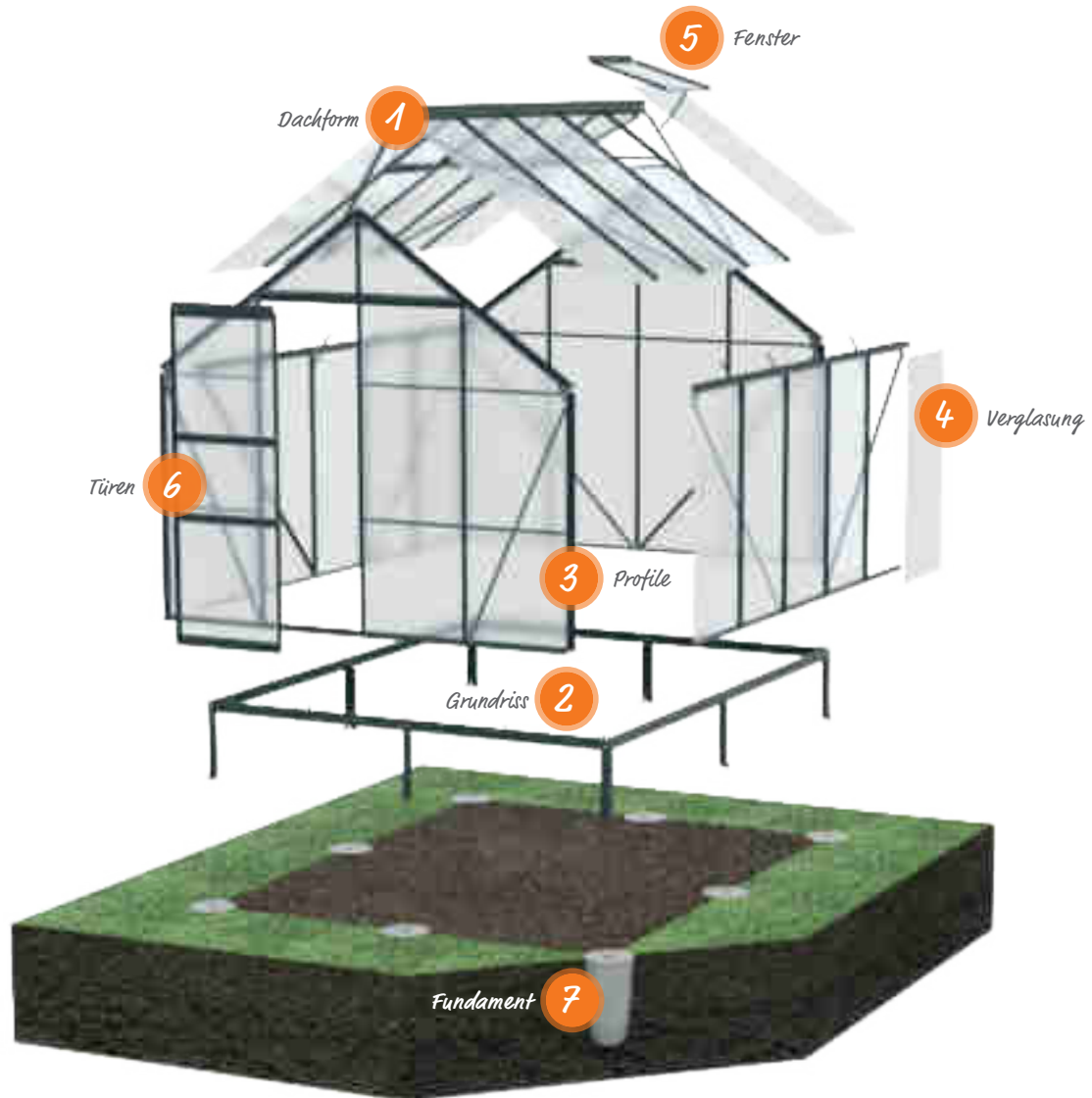

GEMEINSAMKEITEN UND UNTERSCHIEDUNGSMERKMALE DER VITAVIA GEWÄCHSHÄUSER



Alle Vitavia Gewächshäuser zeichnen sich durch gemeinsame Qualitätsmerkmale aus. Dazu gehört zuallererst, dass sie aus eigener Herstellung stammen – und dass diese nach den amfori/BSCI-Standards für die soziale und nachhaltige Produktion erfolgt.

Darüber hinaus zeichnen sich die verwendeten Materialien durch verlässliche Qualität und beste Eignung für den Einsatz im Gewächshaus aus. So bestehen alle **Gewächshausprofile aus veredeltem Aluminium**: Das widerstandsfähige Material punktet mit herausragender Festigkeit. Das erlaubt den Einsatz sehr schmaler Profile, ohne auf Stabilität zu verzichten. Durch Eloxierung der blanken und Pulverbeschichtung der farbigen Modelle erhält die Oberfläche zusätzlichen Schutz gegen Rost und Kratzer und wird pflegeleichter.

Aufgrund der überlegenen Materialeigenschaften unserer Profile und im Vertrauen auf unsere eigene Produktqualität – die wir uns bei immer mehr Modellen durch den TÜV auch bestätigen lassen – gewähren wir auf die Konstruktion aller Gewächshäuser 15 Jahre Garantie¹⁾.



Diese beiden aktuellen TÜV-Zertifikate bestätigen die geprüfte Sicherheit unserer Gewächshäuser. Auf den einzelnen Produktseiten erkennen Sie alle TÜV-Modelle an diesem Symbol:



1) Garantiebedingungen unter: www.vitavia.de/garantiebestimmungen



Bei allen Gemeinsamkeiten zeichnet sich das Sortiment auch durch seine breite Vielfalt aus: Klassische Gewächshäuser, ungewöhnliche Formen wie Orangerien oder Pultdachhäuser, Größen zwischen 0,35 und 15,7 m², verschiedene Materialien und Techniken der Verglasung sowie verschiedene Farben sind erhältlich.

Auf den folgenden Seiten möchten wir Ihnen zeigen, worin die Unterschiede unserer Gewächshäuser bestehen – und was dies für Sie als zukünftige Anwenderinnen und Anwender bedeutet. Mithilfe der entsprechenden Ziffer können Sie die erklärten Bauteile immer leicht in der Übersichtsgrafik auf Seite 4 verorten.

1

Dachform

Das Dach prägt stark den gesamten Look eines Gewächshauses. Je nach Beschaffenheit hat es Auswirkungen auf das Gärtnerleben und die angebauten Pflanzen. Es kann unterschiedliche Formen und Optionen zu Verglasung und je nach Modell eine unterschiedliche Anzahl an Dachfenstern haben, es schließt unten stets mit einer Regenrinne ab.



SATTELDACH

Klassische Dachform für optimales Ableiten von Regen und Schnee in die Regenrinnen. Geeignet für Dachfenster.



GLOCKENDACH

Abgerundeter Dachabschluss. Optimales Ableiten von Regen und Schnee in die Regenrinnen. Geeignet für Dachfenster.



PULTDACH

Schräges Flachdach für einheitlichere Stehhöhe. Ableiten von Regen und Schnee in die Regenrinne. Immer mit Seitenfenster.



PAVILLONDACH

Ohne Giebelseiten, schwacher Höhenabfall von innen nach außen. Ableiten von Regen und Schnee in die Regenrinne. Immer mit Seitenfenster.

2

Grundriss

Größe und Grundriss des Gewächshauses entscheiden darüber, wofür der Gewächshausraum genutzt werden kann.

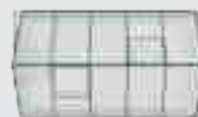

KLASSISCH

Beim klassischen rechteckigen Grundriss bietet sich die Positionierung der Beete rechts und links vom Eingang bis zur Rückseite an.



QUADRATISCH

Ein quadratischer Grundriss bietet bei entsprechender Größe mehr Raum in der Mitte – für Bewegung oder Gemütlichkeit. Beete können an ein bis drei Seiten positioniert werden.



T-FÖRMIG

Im Stil der Orangerie – dieser Grundriss ist perfekt für die Einteilung in verschiedene Zonen – mehrere Ein- und Ausgänge sind möglich.



PAVILLON

Sechs Seiten für bis zu fünf kleinere Beete, – großzügig in der Mitte für genug Platz bei der Gartenarbeit oder Geselligkeit, beispielsweise an einem runden Tisch.

Die eloxierten oder pulverbeschichteten Aluminiumprofile bilden das Gerüst des Gewächshauses und entscheiden über die möglichen Glashaltetechniken. Je nach Modell, können Eck- und Zwischenprofile auch unterschiedliche Glashaltetechniken erfordern.



FEDERKLAMMERN
 Etablierter, einfacher Verglasungstyp, leichter Austausch von Scheiben, auch im Nachhinein.

VERGLASUNGSLEISTEN
 Einfassen der Scheiben zwischen Profil und durchgängiger Polycarbonatleiste für hohe Windstabilität.

EINSTECKPROFILE
 Konstruktives Einfassen der HKP im Zwischenprofil, immer kombiniert mit weiterem Profiltyp in den Ecken.

EINSCHUBPROFILE
 Verglasungstyp für HKP mit leicht erhöhter Windstabilität durch durchgängigen Kontakt zur Verglasungseinheit.

DOPPELRAHMEN
 Überlegene Verglasungstechnik mit verschraubten Aluminiumabdeckleisten für besondere Windstabilität und hochwertigen Look.

FARBEN
 Die Profile sind, je nach Modell in Alu eloxiert (AE) oder mit einer Pulverbeschichtung in den Farben Smaragd (SM), Schwarz (SW) oder Weiß (WE) erhältlich.











GARANTIEN

Unsere Gewächshäuser werden im Vitavia-Unternehmensverbund konstruiert und in der eigenen Produktionsstätte hergestellt. Das macht es uns leicht, für ihre Qualität zu bürgen. Daher geben wir z. B. eine Garantie von 15 Jahren¹⁾ auf Rahmen und Konstruktion.

Die verwendeten Hohlkammerplatten kaufen wir beim deutschen Hersteller ein. Ihre überlegene Qualität (s. S. 7) macht eine Garantiezzeit von 10 Jahren¹⁾ möglich.

**15 JAHRE
GARANTIE¹⁾**
 AUF KONSTRUKTION
 UND RAHMEN

**10 JAHRE
GARANTIE¹⁾**
 AUF HOHLKAMMERPLATTEN
 GEGEN VERWITTERUNG

4

Verglasung

Die Verglasung erfolgt mit Hohlkammerplatten in unterschiedlichen Stärken von 4 bis 16 mm oder mit kristallklarem Sicherheitsglas (ESG, ca. 3 mm). Bei der Kombiverglasung werden Hohlkammerplatten im Dach mit Glas an den Seiten kombiniert.



HKP

HOHLKAMMERPLATTEN (HKP)²⁾

Vorteile: Hohlkammerplatten, kurz HKP, isolieren mehr als Klarglas und Sicherheitsglas, sodass Pflanzen besser vor Kälte und starken Temperaturschwankungen geschützt sind. Das bedeutet, dass sich Ihr Gewächshaus mit HKP im Sommer langsamer aufwärmt und im Winter nicht so

schnell auskühlt. Aufgrund ihrer UV-Beschichtung und ihrer geschlossenen Längsseiten zeichnen sie sich durch eine hohe Lebensdauer und stabile Kanten aus.

Vitavia Gewächshäuser sind i. d. R. mit ca. 4 oder 6 mm, einzelne auch mit ca. 10 oder 16 mm starken Hohlkammerplatten erhältlich. Je stärker die HKP, desto höher die Isolierleistung. Produkte die sich durch eine höhere Energieeffizienz auszeichnen, erkennen Sie auf den Produktseiten an diesem Symbol: 

Der Wärmedurchgangskoeffizient, mit dessen Hilfe Sie die nötige Heizleistung berechnen können, variiert bei unseren Hohlkammerplatten je nach Stärke: 4 mm: 4,0 | 6 mm: 3,6 | 10 mm: 3,2 | 16 mm: 2,9.



ESG

KRISTALLKLARES SICHERHEITSGLAS (ESG)¹⁾

Vorteile: Unser kristallklares Sicherheitsglas (ESG) lässt das Licht quasi ungefiltert einfallen – sorgt also für maximale Sonnenausbeute. An den Seiten lässt Glas die Sicht ungetrübt, sowohl beim Blick aus dem Gewächshaus heraus als auch beim Blick hinein.

Glasscheiben sind schwerer als Hohlkammerplatten und erhöhen somit das Gewicht und die Stabilität des Hauses.

Der Wärmedurchgangskoeffizient von ESG mit einer Stärke von 3 mm liegt bei: 6,9.



HKP

ESG

KOMBIVERGLASUNG

Vorteile: Das Beste aus beidem: Hohlkammerplatten auf dem Dach brechen das Licht weich, sodass Ihre Pflanzen vor direkter Sonneneinstrahlung und damit vor dem Brennglaseffekt geschützt sind.

Die schonendere Vormittags- und Nachmittags-sonne strahlt hingegen quasi ungefiltert durch die mit Sicherheitsglas versehenen Seiten. Die UV-Beschichtung sorgt für eine lange Haltbarkeit der HKP und schützt darüber hinaus Ihre Gewächshausausstattung.

TIPP: So berechnen Sie den Wärmebedarf

Glasfläche in m² x Temperaturerhöhung x Wärmedurchgangszahl

= Energiebedarf in Watt

Die jeweiligen Glasflächen finden Sie unter:

www.vitavia.de/waermebedarfsrechnung

5

Fenster

Über die Luftzirkulation gelangt nicht nur das für die Photosynthese wichtige CO² ins Gewächshaus, sondern auch – an warmen Tagen besonders wichtig – die kühlere Luft!

DACHFENSTER

Dachfenster gehören zur Standardausstattung der allermeisten Vitavia Gewächshäuser, sie variieren je nach Größe und Modell: Zusätzliche Fenster können problemlos nachgerüstet werden.

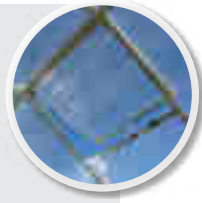

SEITENFENSTER

Die wohnlichere Alternative ist z. B. bei Modellen mit ungewöhnlicher Dachform verbaut. In Ergänzung zum Dachfenster optimieren sie die Belüftung, da die Luftzirkulation gefördert wird.



WEITERE LÜFTUNGSOPTIONEN

Mit anderen Fensterarten, wie dem Lamellenwandfenster für besonders schonende Belüftung und Erweiterungen wie dem automatischen Fensterheber, ist in Vitavia Gewächshäusern für bedarfsgerechte Belüftung gesorgt.



6

Türen

Die Türen gewähren Einlass und bieten eine zusätzliche Belüftungsoption: Es gibt Schiebe- und Schwingtüren. Sie weisen unterschiedliche Breiten und Höhen auf. Alle Vitavia Gewächshäuser können mindestens mit einem Vorhängeschloss ausgestattet werden, viele haben sogar eigene Schlösser, manche eine Türklinke. Wir haben auch Türen mit bodentiefer Türschwelle gesondert gekennzeichnet.



SCHIEBETÜREN

Die klassische Gewächshaustür bei Vitavia ist stets kugelgelagert und je nach Gewächshausmodell als Einzel- oder Doppeltür, in verschiedenen Höhen, mit oder ohne Schloß und Türklinke erhältlich.



SCHWINGTÜREN

Ähnlich der eigenen Haustür öffnen Schwingtüren nach außen. Unter den zahlreichen Varianten befinden sich die Einzel- und die Doppelschwingtür, einige mit Türknauf, andere mit Türklinke, einige mit Schloss, eine sogar teilbar wie eine Stalltür.

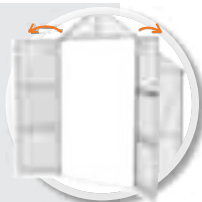

BESONDERE FEATURES

Das beliebteste Feature ist der bodentiefe Eingang. In manche Gewächshäuser können zusätzliche Türen eingebaut werden. Premiummodelle besitzen i. d. R. hochwertige Schlösser aus Edelstahl.



Gewächshausuntergrund und Fundament

Alle unsere Gewächshäuser brauchen ein Bodenfundament, in dem sie fest verankert werden müssen. Für einen sorgenfreien Aufbau ist das richtige Fundament entscheidend: Es sollte absolut eben und gerade sein.

VOR DEM AUFBAU

Vitavia Gewächshäuser sind so konstruiert, dass Hobbygärtnerinnen und -gärtner sie selbst aufbauen können. Es handelt sich um Bausätze mit gut bebilderten und übersichtlichen Anleitungen, die die Montage schrittweise zeigen.

Auf der jeweiligen Produktseite unter www.vitavia.de finden Sie darüber hinaus kurze Aufbau-Clips zu immer mehr Gewächshäusern.

RAHMENUNTERKONSTRUKTION

Einige Gewächshäuser benötigen zusätzlich eine Rahmenunterkonstruktion, unter anderem, um die Gleitfähigkeit der Schiebetüren sicherzustellen.



Stahlblechfundamentrahmen

Eine einfache und schnelle Wahl für die Unterkonstruktion ist der Stahlblechfundamentrahmen. Nur er ist für alle Fundamenttypen geeignet. Zu allen Gewächshäusern, die eine Unterkonstruktion benötigen, wird auf den Produktseiten ein passender Stahlblechfundamentrahmen angeboten. Alle Modelle, bei denen der Stahlblechfundamentrahmen im Lieferumfang enthalten, oder dieser konstruktionsbedingt nicht nötig ist, sind mit dem folgenden Symbol gekennzeichnet. →



Lattenkonstruktion

Alternativ zum Stahlblechfundamentrahmen fertigen Sie anhand der Maßangabe aus der jeweiligen Montageanleitung eine Lattenkonstruktion an. Diese besteht aus wetterfestem, imprägniertem Holz und ist mind. 18 mm stark und max. 32 mm breit. Die Lattenkonstruktion ist nicht für das Punktfundament geeignet.

WICHTIG: Bevor Sie anfangen

1. Bereiten Sie im Vorfeld den Untergrund vor.
2. Die Verglasung muss an einem Stück erfolgen, planen Sie daher einen ganzen Tag ein. Die Verglasung sollte außerdem bei Windstille, oder wenn nur wenig Wind herrscht, vorgenommen werden.
3. Planen Sie, auch bei den kleineren Häusern, für den Aufbau ein Wochenende und hier und da ein zweites Paar Hände ein.

FUNDAMENT

Falls keine ebene, feste Stellfläche wie ein Plattenfundament, eine Terrasse, oder Ähnliches vorhanden ist, haben Sie mehrere Optionen, ein Fundament zu bauen. Bitte beachten Sie, dass die folgenden Ausführungen keine fachmännische Beratung ersetzen.



Punktfundament aus Beton

Das Punktfundament sollten Sie ausschließlich in Verbindung mit einem Stahlblechfundamentrahmen nutzen.

Bitte montieren Sie den Stahlblechfundamentrahmen gemäß der Anleitung. Markieren Sie die Punkte, an denen Sie die Fundamentbeine einlassen wollen. Heben Sie frostfreie, 60 bis 80 cm tiefe Löcher an diesen Stellen aus, ca. 30 bis 40 cm breit. Schütten Sie ca. 20 cm Frostschutzkies (Schotter) ein und verdichten Sie ihn standfest. Lassen Sie die Fundamentbeine ein und füllen Sie die Löcher zuletzt mit Magerbeton aus. Bitte achten Sie darauf, dass der Stahlblechfundamentrahmen rechtwinklig und eben steht. Ein späteres Ausrichten, nach der Aushärtung des Betons, ist nicht möglich.

Die Gründung durch das Punktfundament lässt sich alternativ durch unsere Erdanker umsetzen (s. S. 47).



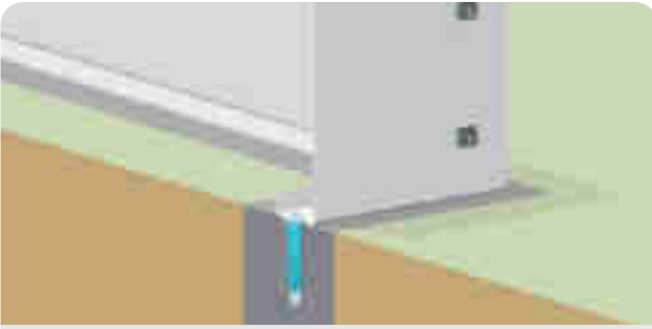

Streifenfundament aus Beton

Bei dieser Art der Fundamentierung heben Sie gemäß dem Sockelmaß einen ausreichend breiten Graben (s. Montageanleitung) aus, 60 bis 80 cm tief, sodass das Fundament frostfrei gründet. Füllen Sie ca. 20 cm Frostschutzkies ein und verdichten Sie ihn. Der Kiesgrund kann um weitere Lagen erhöht werden, mindestens 30 cm Höhe sollten für den Beton bleiben.

Bauen Sie eine Schalung und gießen Sie zuletzt Ihren Fundamentstreifen aus Magerbeton. Erst wenn das Streifenfundament komplett ausgehärtet ist, setzen Sie den Stahlblechfundamentrahmen oder Ihre Lattenkonstruktion auf den Sockel und verschrauben Sie sie miteinander. Modelle ohne Unterkonstruktion verschrauben Sie direkt. Achten Sie immer auf die rechtwinklige Ausrichtung.

Fundamentsockel aus Betonstein, behandeltem Holz oder Kunststoff

Die Fundamentierung mit Fertigteilen, beispielsweise aus Betonstein, die senkrecht in die Erde gelassen werden, weist eine ähnliche Funktionsweise wie das gegossene Streifenfundament auf.

Heben Sie gemäß dem Sockelmaß einen frostsicheren Graben aus, 60 bis 80 cm tief. Füllen Sie diesen mit Frostschutzkies, dabei lagenweise alle 20 cm standfest verdichten, und die Gesamthöhe angepasst an Ihre Sockelsteine. Ein Ausgleichsbett aus Splitt erleichtert das Ausrichten der Steine in Höhe und Flucht.

Füllen Sie die Erde um die Steine so auf, dass die Steine senkrecht stehen und seitlich fixiert sind. Dann verdichten Sie zuletzt die Erde um den Sockel. Anstelle von Betonsteinen können Sie auch Fertigteile aus Kunststoff oder imprägniertem Holz verwenden.

FUNDAMENTPLAN

Ein Fundamentplan ist in der Montageanleitung enthalten. Gern stellen wir Ihnen auf Wunsch einen Fundamentplan vor der Lieferung des Gewächshauses zur Verfügung.

Die Montageanleitung samt passendem Fundamentplan finden Sie auch auf unserer Homepage www.vitavia.de, indem Sie dort das entsprechende Gewächshaus auswählen. Suchen Sie Ihr Gewächshaus aus und öffnen Sie im entsprechenden Reiter die Montageanleitung. Im hinteren Teil der Montageanleitung finden Sie die Spezifikationen im Kapitel „0“.

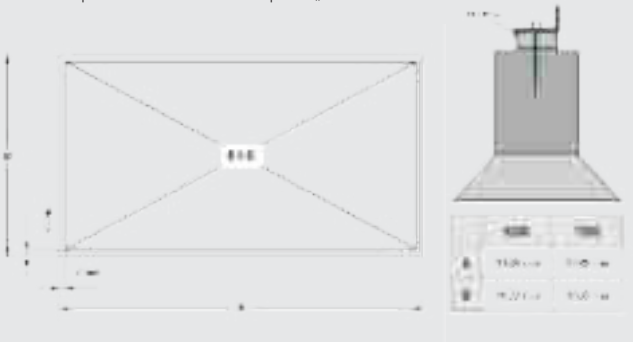

LOHNENDE ÜBERLEGUNGEN

Sich zu den folgenden Punkten im Vorfeld Gedanken zu machen, zahlt sich u. U. in Ihrem neuen Leben als Gewächshausgärtnerin oder -gärtner aus.

DER OPTIMALE STANDORT

Für die langfristige Freude an Ihrem Gewächshaus ist der richtige Standort entscheidend. Achten Sie darauf, dass das Gewächshaus möglichst windgeschützt und in der Nähe Ihres Hauses oder Gartenhauses steht. So verhindern Sie Sturmschäden sowie schnelles Auskühlen in den kälteren Monaten und sichern die einfache Versorgung mit Strom und Wasser.

Natürlich ist ein Ort mit möglichst hoher, natürlicher Lichteinstrahlung empfehlenswert. Idealerweise ist das Gewächshaus von Nord nach Süd ausgerichtet. Denken Sie daran, die gesetzlichen Bestimmungen einzuhalten, wie z. B. den korrekten Grenzabstand zum Nachbargrundstück.

WIE VIEL RAUM BRAUCHEN PFLANZEN UND GÄRTNER?

Bei der Wahl Ihres Gewächshauses ist es wichtig zu überlegen, wie Sie es bevorzugt nutzen möchten. Planen Sie Platz für die endgültige Höhe und Menge der Pflanzen ein – lieber etwas mehr Raum einplanen, als zu wenig. Vergessen Sie bei der Planung auch nicht die Größe des Hobbygärtners. Aufrechtes Arbeiten schont den Rücken. Aus diesem Grund kennzeichnen wir Häuser mit einer Seitenhöhe ab 1,60 m mit diesem Symbol: ➔

An rauen Tagen arbeitet es sich besser im Gewächshaus, bei schönem Wetter sind Zubehörmöbel aus Aluminium leicht und schnell rauszutragen. Lassen Sie Platz für weitere Gegenstände wie Arbeitstische, Heizsysteme, Gartenwerkzeug etc. – und sich selbst Raum zum Arbeiten. Und vielleicht möchten Sie ja auch mal eine Tasse Kaffee im eigenen Grün genießen? Falls Ihnen das Gärtnern oder auch nur die Ruhe in Ihrem Gewächshaus gefällt, wollen Sie dort bestimmt mehr Zeit verbringen, als Sie jetzt ahnen.

PASSENDES ZUBEHÖR

Vitavia verfügt über ein umfangreiches Zubehörrepertoire, das thematisch gegliedert im Zubehörteil ab Seite 38 aufgeführt ist. Je nach Zubehör und Gewächshausmodell ist eine Nachrüstung einfach oder auch etwas umständlich. Am sichersten ist es daher, die Zusatzausstattung direkt beim Gewächshauskauf mit anzuschaffen. Achten Sie auch auf Set-Angebote: Diese enthalten oft Features wie z.B. den automatischen Fensterheber zu stark rabattierten Preisen.

Wer sicher gehen will, dass Zubehör und Gewächshaus auch zueinander passen, kann dies über den Zubehörfinder auf unserer Website www.vitavia.de sicherstellen: ➔



VERSICHERUNGSSCHUTZ

Falls Sie eine Gebäudeversicherung für Ihr Wohnhaus abgeschlossen haben, empfiehlt es sich, bei der Versicherungsgesellschaft den Erwerb des Gewächshauses anzumelden. Bei vielen Versicherungen genügt dies, und das Gewächshaus ist ohne zusätzliche Kosten mitversichert. Andere Versicherungsgesellschaften verlangen einen geringen zusätzlichen jährlichen Beitrag. Damit ist das Gewächshaus gegen Sturmschäden ab Windstärke 8 versichert. Tipps zum Schutz Ihres Gewächshauses gegen Sturm finden Sie übrigens auch auf unserer Webseite:

www.vitavia.de/blog/windschutz-gewaechshaus

ZU DEN PRODUKTSEITEN

Alle relevanten Gewächshausmerkmale finden Sie in kleinen Symbolen auf den Produktseiten wieder. So finden Sie verfügbare Größen zu jedem Gewächshaus immer unterhalb des Produktnamens. Erhältliche Farben und Verglasungsoptionen können mit einem Blick auf die quadratischen Symbole erfasst werden, die sich auf jeder Gewächshausseite oberhalb der Artikeltabelle befinden. Direkt daneben weisen wir mit unseren runden, grauen Symbolen auf besonders relevante Qualitätsmerkmale, wie z. B. eine bodentiefe Türschwelle, hin.

Und nun: Viel Spaß!



Optionales Zubehör: Alutisch + Tischaufsatz



✓ Mit Hohlkammerplatten oder Sicherheitsglas erhältlich

Venus 6200³⁾ – ESG – Alu eloxiert Abbildung zeigt Gewächshaus mit Zubehör Stahlfundamentrahmen



Optionales Zubehör: Aluwandregal + Alutisch mit zwei Ebenen in Smaragd²⁾

Venus 2500³⁾ – HKP – Smaragd²⁾

PASSENDES ZUBEHÖR

Sorgen Sie für optimale Raumausbeute und konsequentes Vitavia Design mit einer passenden Innenausstattung. Mehr auf Seite 39.

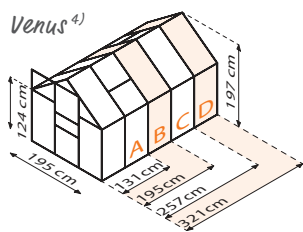

Venus⁴⁾

VENUS 2500 – 6200



Das Venus ist die beste erste Wahl: Unter dem Dach unseres beliebten Modells machen sich selbst Einsteiger mit wenig Aufwand viel Freude.

TÜV-zertifiziert, erschwinglich und auch in kleinen Größen erhältlich, ist das Venus seit vielen Jahren der Klassiker beim Start ins Gewächshausgärtnern.

Bei der Verglasung kann zwischen Hohlkammerplatten (HKP) und kristallklarem Sicherheitsglas (ESG) gewählt werden. Die Hohlkammerplatten gibt es in einer Stärke von ca. 4 oder 6 mm. Sie bestehen aus UV-stabilisiertem Polycarbonat. Die Verglasung des Dachfensters hat bei HKP immer eine Stärke von ca. 4 mm.

In vier verschiedenen Größen, in drei Farben und in drei Verglasungsarten erhältlich, bietet Ihnen das Venus unübertroffene Vielfalt für Ihre erste Wahl beim Gewächshauseinstieg.



Größe & Modell	Ausführung	Alu eloxiert		Smaragd ²⁾		Schwarz ²⁾	
		Art.-Nr.	UVP ¹⁾ €	Art.-Nr.	UVP ¹⁾ €	Art.-Nr.	UVP ¹⁾ €
A VENUS 2500 Grundfläche: ca. 2,5 m ² Sockelmaß: 192 x 130 cm Inkl.: 1 Dachfenster	HKP ca. 4 mm	260464	379,90 €	261044	459,90 €	40001563	459,90 €
	HKP ca. 6 mm	260469	529,90 €	261049	649,90 €	40001564	649,90 €
	ESG ca. 3 mm	260465	599,90 €	261045	729,90 €	40001565	729,90 €
	Stahlfundamentrahmen: H 12,5 cm	263460	129,90 €	261704	149,90 €	267790	149,90 €
B VENUS 3800 Grundfläche: ca. 3,8 m ² Sockelmaß: 192 x 192 cm Inkl.: 1 Dachfenster	HKP ca. 4 mm	260664	479,90 €	261064	599,90 €	40001566	599,90 €
	HKP ca. 6 mm	260669	649,90 €	261069	799,90 €	40001567	799,90 €
	ESG ca. 3 mm	260665	699,90 €	261065	889,90 €	40001568	889,90 €
	Stahlfundamentrahmen: H 12,5 cm	263660	149,90 €	261706	179,90 €	267792	179,90 €
C VENUS 5000 Grundfläche: ca. 5 m ² Sockelmaß: 192 x 254 cm Inkl.: 1 Dachfenster	HKP ca. 4 mm	260784	639,90 €	261084	799,90 €	40001569	799,90 €
	HKP ca. 6 mm	260789	849,90 €	261089	999,90 €	40001570	999,90 €
	ESG ca. 3 mm	260785	899,90 €	261085	1.049,90 €	267085	1.049,90 €
	Stahlfundamentrahmen: H 12,5 cm	263780	169,90 €	261708	229,90 €	267794	229,90 €
D VENUS 6200 Grundfläche: ca. 6,2 m ² Sockelmaß: 192 x 317 cm Inkl.: 2 Dachfenster	HKP ca. 4 mm	260864	839,90 €	261104	979,90 €	40001571	979,90 €
	HKP ca. 6 mm	260869	999,90 €	261109	1.179,90 €	40001572	1.179,90 €
	ESG ca. 3 mm	260865	1.079,90 €	261105	1.229,90 €	40001573	1.229,90 €
	Stahlfundamentrahmen: H 12,5 cm	263860	199,90 €	261710	269,90 €	267796	269,90 €

1) UVP = Unverbindliche Preisempfehlung. 2) Pulverbeschichtet. 3) Die Ausstattungen sind Zubehör und nicht im Preis enthalten. 4) Skizzen zeigen Außenmaße. Höhenmaße inkl. Fundamentrahmen gemessen. Alle Maßangaben sind Annäherungswerte. Technische Änderungen vorbehalten. Farbwiedergabe unverbindlich. Garantiebedingungen unter: www.vitavia.de/garantiebestimmungen

✓ In die Zwischenprofile in Dach und Seiten werden die HKP direkt eingesteckt



✓ Perfektes Einsteigermodell mit HKP für weiches Licht

Comet 3800³⁾ – HKP –Schwarz²⁾ – Abbildung zeigt Gewächshaus mit Zubehör Stahlfundamentrahmen



COMET 2500 – 7500



Auf die Plätze, fertig, grün: Das Gewächshaus Comet erlaubt den Schnellstart in das Gewächshausgärtnern.

So schnell werden Sie zum glücklichen Hausbesitzer, zur sorglosen Hobbygärtnerin und zum gesunden Vitamin-Fan: Das für Einsteiger optimale Design des Gewächshauses Comet macht es möglich. 4 mm starke, UV-stabilisierte Hohlkammerplatten (HKP) federn Temperatureinbrüche wie zu Saisonbeginn und besonders nachts ab und schützen die Pflanzen auch vor zu intensiver Sonneneinstrahlung. So müssen sich Einsteiger um Beides nur bedingt kümmern. Das Comet zeichnet sich durch die Befestigung der Platten mittels einer Kombination von Einsteckprofilen und Federklammern aus. Ein besonderes Feature ist das optional erhältliche Comfort-Set für eine komplett klammerfreie Verglasung. Das Set besteht aus transparenten PC-Leisten, die die Federklammern vollständig ersetzen und die HKP auf voller Länge optisch dezent einfassen.

1–2 Dachfenster, eine kugelgelagerte Schiebetür sowie Regenrinnen gehören zur Standardausstattung. Zur optimalen Ausrichtung und unkomplizierten Verankerung im Untergrund eignet sich besonders der optional erhältliche Stahlfundamentrahmen.



Comet 3800³⁾ – HKP –Alu eloxiert
Abbildung zeigt Gewächshaus mit Zubehör Stahlfundamentrahmen

UNSER TIPP:

Auf www.vitavia.de finden Sie auf der Produktseite des Comets einen Aufbau-Clip.

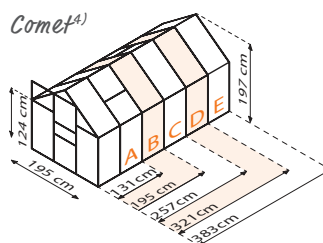

Größe & Modell	Ausführungen	Alu eloxiert		Smaragd ²⁾		Schwarz ²⁾	
		Art.-Nr.	UVP ¹⁾ €	Art.-Nr.	UVP ¹⁾ €	Art.-Nr.	UVP ¹⁾ €
A COMET 2500 Grundfläche: ca. 2,5 m ² Sockelmaß: 192 x 130 cm Inkl.: 1 Dachfenster	HKP ca. 4 mm	40002200	399,90 €	40004384	479,90 €	40004377	479,90 €
	Stahlfundamentrahmen: H 12,5 cm	263460	129,90 €	261704	149,90 €	267790	149,90 €
	Comfort-Set Klammerfrei (transparente PC-Leisten)	40002579	24,90 €	40002579	24,90 €	40002579	24,90 €
B COMET 3800 Grundfläche: ca. 3,8 m ² Sockelmaß: 192 x 192 cm Inkl.: 1 Dachfenster	HKP ca. 4 mm	40002201	499,90 €	40004383	629,90 €	40004378	629,90 €
	Stahlfundamentrahmen: H 12,5 cm	263660	149,90 €	261706	179,90 €	267792	179,90 €
	Comfort-Set Klammerfrei (transparente PC-Leisten)	40002580	29,90 €	40002580	29,90 €	40002580	29,90 €
C COMET 5000 Grundfläche: ca. 5,0 m ² Sockelmaß: 192 x 254 cm Inkl.: 1 Dachfenster	HKP ca. 4 mm	40002202	669,90 €	40004382	829,90 €	40004379	829,90 €
	Stahlfundamentrahmen: H 12,5 cm	263780	169,90 €	261708	229,90 €	267794	229,90 €
	Comfort-Set Klammerfrei (transparente PC-Leisten)	40002581	34,90 €	40002581	34,90 €	40002581	34,90 €
D COMET 6200 Grundfläche: ca. 6,2 m ² Sockelmaß: 192 x 317 cm Inkl.: 2 Dachfenster	HKP ca. 4 mm	40002203	849,90 €	40004381	999,90 €	40004380	999,90 €
	Stahlfundamentrahmen: H 12,5 cm	263860	199,90 €	261710	269,90 €	267796	269,90 €
	Comfort-Set Klammerfrei (transparente PC-Leisten)	40002582	39,90 €	40002582	39,90 €	40002582	39,90 €
E COMET 7500 Grundfläche: ca. 7,5 m ² Sockelmaß: 192 x 380 cm Inkl.: 2 Dachfenster	HKP ca. 4 mm	40007288	999,90 €	–	–	–	–
	Stahlfundamentrahmen: H 6 cm	263714	179,90 €	–	–	–	–
	Comfort-Set Klammerfrei (transparente PC-Leisten)	40002582	39,90 €	–	–	–	–

PLANET & APOLLO

2500 – 6200

Die beiden TÜV-zertifizierten Gewächshäuser eröffnen Einsteigern und Genussgärtnern verschiedene Möglichkeiten, ihre Gartensaison lohnend zu gestalten.

Die leichtgängige, kugelgelagerte Schiebetür erlaubt nicht nur den Zutritt ins eigene Grün, sondern sorgt zusammen mit dem aufstellbaren Dachfenster auch für optimale Belüftung. Beim Apollo gewährt die bodentiefe Türschwelle den barrierefreien Zugang durch die 1,74 m hohe und 0,61 m breite Tür: Kein Stolpern, auch wenn der Sack Blumenerde auf dem Arm einmal die Sicht nach unten versperrt!

Die beiden Gewächshäuser bieten verschiedene Verglasungsoptionen: Während das Apollo mit Hohlkammerplatten (HKP) in zwei verschiedenen Stärken, ca. 4 und 6 mm, erhältlich ist, kann beim Planet zwischen 6 mm starken HKP und kristallklarem Sicherheitsglas (ESG) gewählt werden. Die Hohlkammerplatten sind stets UV-stabilisiert und auch an den Längsseiten geschlossen, sodass hohe Stabilität an den Gashaltepunkten gewährleistet ist. Wer Wert auf höhere Isoliereigenschaften legt, entscheidet sich am besten für 6 mm HKP-Verglasung, um z. B. Temperatureinbrüche zu Saisonbeginn und besonders nachts abzumildern. Die leicht milchige Oberfläche der HKP bewirkt zudem eine Brechung der einfallenden Lichtstrahlen, sodass die Pflanzen im Gewächshaus vor zu intensiver Sonne geschützt sind. In der ESG-Klinkerverglasung hingegen fügt sich das Planet nahtlos in den eigenen Garten ein, gewährt freien Blick in das Gewächshaus hinein – und auch heraus. Befestigt werden die Scheiben, ob aus Polycarbonat oder Sicherheitsglas, mittels der bewährten Federklammertechnik.

Eine kugelgelagerte Schiebetür, Dachfenster, Regenrinnen und ein Stahlfundamentrahmen zur sicheren und leichten Verankerung des Gewächshauses im Boden, gehören zur Standardausstattung beider Gewächshäuser.



Stahlfundamentrahmen – 12,5 cm – Lichtgrau

DIE BASIS STIMMT!

Sowohl das Apollo als auch das Planet sind standardmäßig mit einem Stahlfundamentrahmen ausgestattet, und können so schnell und unkompliziert mit dem Fundament verbunden werden. Das Apollo punktet zusätzlich noch mit einer bodentiefen Türschwelle.

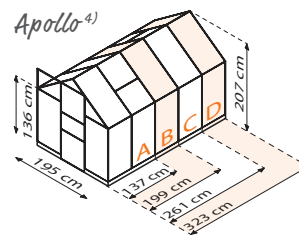
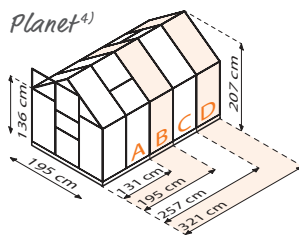

AE

SM

SW

HKP 4
(Apollo)

HKP 6
(Planet)

ESG

15 JAHRE GARANTIE

AUF KONSTRUKTION UND RAHMEN

10 JAHRE GARANTIE

AUF HKP GEGEN VERWITTERUNG

Größe	Modell & Verglasung	Alu eloxiert		Smaragd ²⁾		Schwarz ²⁾	
		Art.-Nr.	UVP ¹⁾ €	Art.-Nr.	UVP ¹⁾ €	Art.-Nr.	UVP ¹⁾ €
A 2500 Grundfläche: ca. 2,5 m ² Sockelmaß Planet: 192 x 130 cm Sockelmaß Apollo: 194 x 138 cm Inkl.: 1 Dachfenster + Stahlfundamentrahmen H 12,5 cm	Planet HKP ca. 6 mm	40002204H	599,90 €	40002212H	699,90 €	40002220H	699,90 €
	Planet ESG ca. 3 mm	40002205H	699,90 €	40002213H	849,90 €	40002221H	849,90 €
	Apollo HKP ca. 4 mm	282004	539,90 €	40001615	639,90 €	40001607	639,90 €
	Apollo HKP ca. 6 mm	282009	629,90 €	40001616	769,90 €	40001608	769,90 €
B 3800 Grundfläche: ca. 2,5 m ² Sockelmaß Planet: 192 x 192 cm Sockelmaß Apollo: 194 x 200 cm Inkl.: 1 Dachfenster + Stahlfundamentrahmen H 12,5 cm	Planet HKP ca. 6 mm	40002206H	749,90 €	40002214H	899,90 €	40002222H	899,90 €
	Planet ESG ca. 3 mm	40002207H	849,90 €	40002215H	1.049,90 €	40002223H	1.049,90 €
	Apollo HKP ca. 4 mm	282014	629,90 €	40001617	799,90 €	40001609	799,90 €
	Apollo HKP ca. 6 mm	282019	749,90 €	40001618	929,90 €	40001610	929,90 €
C 5000 Grundfläche: ca. 2,5 m ² Sockelmaß Planet: 192 x 254 cm Sockelmaß Apollo: 194 x 262 cm Inkl.: 1 Dachfenster + Stahlfundamentrahmen H 12,5 cm	Planet HKP ca. 6 mm	40002208H	979,90 €	40002216H	1.149,90 €	40002224H	1.149,90 €
	Planet ESG ca. 3 mm	40002209H	1.049,90 €	40002217H	1.249,90 €	40002225H	1.249,90 €
	Apollo HKP ca. 4 mm	282024	799,90 €	40001619	969,90 €	40001611	969,90 €
	Apollo HKP ca. 6 mm	282029	999,90 €	40001620	1.229,90 €	40001612	1.229,90 €
D 6200 Grundfläche: ca. 2,5 m ² Sockelmaß Planet: 192 x 317 cm Sockelmaß Apollo: 194 x 325 cm Inkl.: 2 Dachfenster + Stahlfundamentrahmen H 12,5 cm	Planet HKP ca. 6 mm	40002210H	1.149,90 €	40002218H	1.349,90 €	40002226H	1.349,90 €
	Planet ESG ca. 3 mm	40002211H	1.249,90 €	40002219H	1.449,90 €	40002227H	1.449,90 €
	Apollo HKP ca. 4 mm	282034	999,90 €	40001621	1.229,90 €	40001613	1.229,90 €
	Apollo HKP ca. 6 mm	282039	1.199,90 €	40001622	1.399,90 €	40001614	1.399,90 €

1) UVP = Unverbindliche Preisempfehlung. 2) Pulverbeschichtet. 3) Die Ausstattungen sind Zubehör und nicht im Preis enthalten. 4) Skizzen zeigen Außenmaße. Höhenmaße inkl. Fundamentrahmen gemessen. Alle Maßangaben sind Annäherungswerte. Technische Änderungen vorbehalten. Farbwiedergabe unverbindlich. Garantiebedingungen unter: www.vitavia.de/garantiebestimmungen



Planet

- ✓ Verglasung mit kristallklarem Sicherheitsglas möglich
- ✓ Perfektes Einstiegsmodell in vier verschiedenen Größen
- ✓ Stahlfundamentrahmen inklusive

Planet 6200^{3l} – ESG – Alu eloxiert



Apollo

- ✓ Komfortzugang dank bodentiefer Türschwelle
- ✓ Inklusive 12,5 cm hohem Stahlfundamentrahmen
- ✓ Erhältlich in zwei verschiedenen HKP-Stärken und drei Farben

KOMFORTZUGANG
bodentiefe Türschwelle

Apollo 3800^{3l} – HKP – Schwarz^{2l}

TRITON

2500 – 7500

Technik mit dreifachem Charme: windstabile Verglasungstechnik, abgeflachte Designprofile und eine breite Auswahl unterschiedlicher Modelle machen das Triton zum Goldstück in der Einstiegsklasse

Die Einschubprofile des Triton sorgen für eine hohe Windstabilität der Verglasung. Ihr abgeflachtes Design verleiht dem Gewächshaus schlichte Eleganz. Und nicht zuletzt findet sich unter den vielen verschiedenen Modellen mit großer Sicherheit auch das passende für den eigenen Garten.

Durch die Verglasungsoptionen können Hobbygärtner ihre eigenen Schwerpunkte bei der Ausstattung setzen. So bricht beispielsweise die milchige Oberfläche der Hohlkammerplatten das Licht, sodass meist kein Abschattieren notwendig ist. In der Stärke von 6 mm verbessern sich dabei die Isoliereigenschaften. Die schönste und windstabilste Verglasung erfolgt mit kristallklarem Sicherheitsglas (ESG).

Das Triton ist in fünf verschiedenen Größen mit Grundflächen von 2,5 bis 7,5 m² und in drei Farben erhältlich: Aluminium eloxiert, Smaragd oder Schwarz pulverbeschichtet.

Das Haus wird inklusive Stahlfundamentrahmen geliefert. Je nach Modell ist das Triton mit einem oder mit zwei Dachfenstern ausgestattet, die eine gute Be- und Entlüftung garantieren. Auch die Regenrinnen gehören zur Standardausstattung. Die Tür kann wahlweise als praktische Schiebe- oder Schwingtür montiert werden. Sie hat eine Breite von 0,61 m und eine Höhe von 1,64 m.

Bei einer Verglasung mit kristallklarem Sicherheitsglas (ESG) empfehlen wir eine Schattierung, um die Pflanzen vor zu intensiver Sonne zu schützen. Passendes Schattiergewebe sowie eine reichhaltige Auswahl an nützlichem Zubehör finden Sie auf den Seiten 38 bis 47.



SCHON GEWUSST: „ZOODLES“ ...

...sind eine leichte Alternative zu Nudeln. Ihre frisch geernteten Zucchini werden hierfür einfach zu langen spaghettiartigen Streifen geschält.

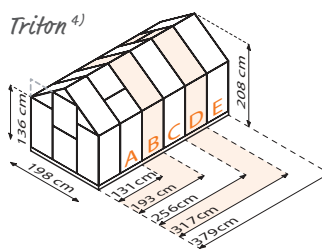

AE SM SW HKP 4 HKP 6 ESG

(2500–6200)

15 JAHRE GARANTIE AUF KONSTRUKTION UND RAHMEN 10 JAHRE GARANTIE AUF HKP GEGEN VERWITTERUNG

Größe & Modell	Verglasung	Alu eloxiert		Smaragd ²⁾		Schwarz ²⁾	
		Art.-Nr.	UVP ¹⁾ €	Art.-Nr.	UVP ¹⁾ €	Art.-Nr.	UVP ¹⁾ €
A TRITON 2500 Grundfläche: ca. 2,5 m ² Sockelmaß: 190 x 129 cm Inkl.: 1 Dachfenster + Stahlfundamentrahmen	HKP ca. 4 mm	262014H	639,90 €	261834H	769,90 €	40004431	769,90 €
	HKP ca. 6 mm	262019H	779,90 €	261839H	899,90 €	40004435	899,90 €
	ESG ca. 3 mm	40004509	899,90 €	40004510	999,90 €	40004436	999,90 €
B TRITON 3800 Grundfläche: ca. 3,8 m ² Sockelmaß: 190 x 190 cm Inkl.: 1 Dachfenster + Stahlfundamentrahmen	HKP ca. 4 mm	262034H	779,90 €	261844H	899,90 €	40004432	899,90 €
	HKP ca. 6 mm	262039H	899,90 €	261849H	1.049,90 €	40004433	1.049,90 €
	ESG ca. 3 mm	40003444	1.069,90 €	40003449	1.199,90 €	40004434	1.199,90 €
C TRITON 5000 Grundfläche: ca. 5 m ² Sockelmaß: 190 x 254 cm Inkl.: 1 Dachfenster + Stahlfundamentrahmen	HKP ca. 4 mm	262054H	899,90 €	261854H	1.049,90 €	40004437	1.049,90 €
	HKP ca. 6 mm	262059H	1.069,90 €	261859H	1.199,90 €	40004438	1.199,90 €
	ESG ca. 3 mm	40003445	1.249,90 €	40003450	1.399,90 €	40004439	1.399,90 €
D TRITON 6200 Grundfläche: ca. 6,2 m ² Sockelmaß: 190 x 315 cm Inkl.: 2 Dachfenster + Stahlfundamentrahmen	HKP ca. 4 mm	262074H	1.049,90 €	261864H	1.199,90 €	40004440	1.199,90 €
	HKP ca. 6 mm	262079H	1.229,90 €	261869H	1.399,90 €	40004444	1.399,90 €
	ESG ca. 3 mm	40003446	1.429,90 €	40003451	1.579,90 €	40004445	1.579,90 €
E TRITON 7500 Grundfläche: ca. 7,5 m ² Sockelmaß: 190 x 377 cm Inkl.: 2 Dachfenster + Stahlfundamentrahmen	HKP ca. 4 mm	262094H	1.179,90 €	261874H	1.399,90 €	40004442	1.399,90 €
	HKP ca. 6 mm	262099H	1.399,90 €	261879H	1.599,90 €	40004441	1.599,90 €

1) UVP = Unverbindliche Preisempfehlung. 2) Pulverbeschichtet. 3) Die Ausstattungen sind Zubehör und nicht im Preis enthalten. 4) Skizzen zeigen Außenmaße. Höhenmaße inkl. Fundamentrahmen gemessen. Alle Maßangaben sind Annäherungswerte. Technische Änderungen vorbehalten. Farbwiedergabe unverbindlich. Garantiebedingungen unter: www.vitavia.de/garantiebestimmungen



✓ *Klammerfrei dank Einschubprofilen*

✓ *Mit Hohlkammerplatten oder Sicherheitsglas erhältlich*

✓ *Inklusive 12,5 cm hohem Stahlfundamentrahmen*

Triton 6200³⁾ – HKP – Schwarz²⁾ – hier mit Schiebetür

✓ *Edler Look und hohe Windstabilität durch abgeflachte Designprofile*



✓ *Tür als Schiebe- oder Schwingtür montierbar*



Triton 5000³⁾ – ESG – Smaragd²⁾ – hier mit Schwingtür

MERIDIAN 1 & 2

6700 - 11500

Die TÜV-zertifizierten Modelle Meridian 1 & 2 bieten die perfekte Basis für ausgedehntes Hobbygärtnern im eigenen Gewächshaus.

Höhe und Breite beider Modelle bieten Pflanzen im Vergleich zu den Einsteigermodellen mehr Platz zum Wachsen und Gedeihen. Dabei profitiert gerade von den komfortablen Höhen (Seiten: 1,37 m, Tür: 1,75 m, First: 2,32 m) auch der Gärtner selbst, der sich ohne großes Bücken im Gewächshaus bewegen kann.

Die Kombination von Seiten- und Dachfenstern machen Meridian 1 & 2 zu lüftungsoptimierten Modellen. Für die Verglasung bieten sich verschiedene Optionen an: Schön und klassisch mit ca. 3 mm starkem, kristallklarem Sicherheitsglas (ESG) oder mit Hohlkammerplatten (HKP) in ca. 4 oder 6 mm Stärke. Die HKP bestehen aus UV-stabilisiertem Polycarbonat und zeichnen sich aufgrund geschlossener Längsseiten durch erhöhte Stabilität aus. Die Verglasung des Dachfensters hat bei HKP immer eine Stärke von ca. 4 mm. Neben den höheren Isoliereigenschaften bieten die HKP auch einen besseren Schutz gegen intensive Sonne: Die leicht milchige Oberfläche bricht das Licht, sodass meist kein Abschattieren notwendig ist. Bei der Eindeckung mit ESG hilft eine Schattierung, um an sonnigen, heißen Tagen die Pflanzen vor Verbrennung zu schützen. Das von Vitavia verwendete Sicherheitsglas bricht, im Gegensatz zum häufig in anderen Gewächshäusern verwendeten Blankglas, niemals scharfkantig und sorgt so für zusätzliche Sicherheit im Garten.

Im Profil werden die Scheiben, ob aus Polycarbonat oder Sicherheitsglas, mit den bewährten Federklammern verankert. Während die Hohlkammerplatten in großflächigen Platten zwischen den Profilen sitzen, werden die Glasscheiben überlappend montiert (Klinkerverglasung).

Jedes Modell ist serienmäßig mit einem Seitenfenster, zwei Dachfenstern und Regenrinnen ausgestattet. Das Meridian 1 ist mit einer Einfach- und das Meridian 2 mit einer Doppelschiebetür ausgestattet.

GEMEINSAM SCHÖN

...aber unterschiedlich im Detail:
das Meridian 1 hat eine Einzel-,
das Meridian 2 eine Doppelschiebetür

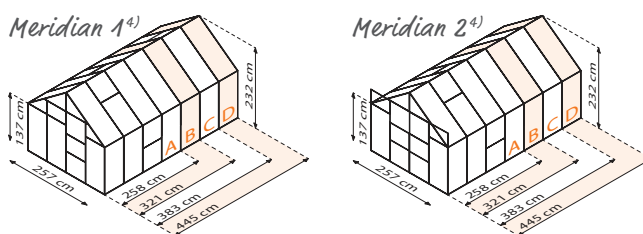

AE SM SW HKP 4 HKP 6 ESG

15 JAHRE GARANTIE
AUF KONSTRUKTION UND RAHMEN

10 JAHRE GARANTIE
AUF HKP GEGEN VERWITTERUNG

Größe	Modell & Verglasung	Alu eloxiert		Smaragd ²⁾		Schwarz ²⁾	
		Art.-Nr.	UVP ¹⁾ €	Art.-Nr.	UVP ¹⁾ €	Art.-Nr.	UVP ¹⁾ €
A 6700 Grundfläche: ca. 6,7 m ² Sockelmaß: 254 x 254 cm Inkl.: 2 Dachfenster + 1 Seitenfenster	Meridian 1 HKP ca. 4 mm	40002292	979,90 €	40002304	1.179,90 €	40002316	1.179,90 €
	Meridian 1 HKP ca. 6 mm	40002293	1.249,90 €	40002305	1.499,90 €	40002317	1.499,90 €
	Meridian 1 ESG ca. 3 mm	40002294	1.449,90 €	40002306	1.679,90 €	40002318	1.679,90 €
	Meridian 2 HKP ca. 4 mm	40002328	1.079,90 €	40002340	1.299,90 €	40002352	1.299,90 €
	Meridian 2 HKP ca. 6 mm	40002329	1.349,90 €	40002341	1.619,90 €	40002353	1.619,90 €
	Meridian 2 ESG ca. 3 mm	40002330	1.549,90 €	40002342	1.799,90 €	40002354	1.799,90 €
	Stahlfundamentrahmen: H 6 cm	263882	199,90 €	261718	239,90 €	268882	239,90 €
B 8300 Grundfläche: ca. 8,3 m ² Sockelmaß: 254 x 317 cm Inkl.: 2 Dachfenster + 1 Seitenfenster	Meridian 1 HKP ca. 4 mm	40002295	1.119,90 €	40002307	1.369,90 €	40002319	1.369,90 €
	Meridian 1 HKP ca. 6 mm	40002296	1.449,90 €	40002308	1.679,90 €	40002320	1.679,90 €
	Meridian 1 ESG ca. 3 mm	40002297	1.699,90 €	40002309	1.879,90 €	40002321	1.879,90 €
	Meridian 2 HKP ca. 4 mm	40002331	1.219,90 €	40002343	1.489,90 €	40002355	1.489,90 €
	Meridian 2 HKP ca. 6 mm	40002332	1.549,90 €	40002344	1.799,90 €	40002356	1.799,90 €
	Meridian 2 ESG ca. 3 mm	40002333	1.799,90 €	40002345	1.999,90 €	40002357	1.999,90 €
	Stahlfundamentrahmen: H 6 cm	264102	239,90 €	261720	279,90 €	268102	279,90 €
C 9900 Grundfläche: ca. 9,9 m ² Sockelmaß: 254 x 379 cm Inkl.: 2 Dachfenster + 1 Seitenfenster	Meridian 1 HKP ca. 4 mm	40002298	1.249,90 €	40002310	1.499,90 €	40002322	1.499,90 €
	Meridian 1 HKP ca. 6 mm	40002299	1.579,90 €	40002311	1.879,90 €	40002323	1.879,90 €
	Meridian 1 ESG ca. 3 mm	40002300	1.799,90 €	40002312	2.079,90 €	40002324	2.079,90 €
	Meridian 2 HKP ca. 4 mm	40002334	1.349,90 €	40002346	1.619,90 €	40002358	1.619,90 €
	Meridian 2 HKP ca. 6 mm	40002335	1.679,90 €	40002347	1.999,90 €	40002359	1.999,90 €
	Meridian 2 ESG ca. 3 mm	40002336	1.899,90 €	40002348	2.199,90 €	40002360	2.199,90 €
	Stahlfundamentrahmen: H 6 cm	264122	269,90 €	261728	299,90 €	268122	299,90 €
D 11500 Grundfläche: ca. 11,5 m ² Sockelmaß: 254 x 441 cm Inkl.: 2 Dachfenster + 1 Seitenfenster	Meridian 1 HKP ca. 4 mm	40002301	1.449,90 €	40002313	1.729,90 €	40002325	1.729,90 €
	Meridian 1 HKP ca. 6 mm	40002302	1.749,90 €	40002314	2.159,90 €	40002326	2.159,90 €
	Meridian 1 ESG ca. 3 mm	40002303	1.949,90 €	40002315	2.279,90 €	40002327	2.279,90 €
	Meridian 2 HKP ca. 4 mm	40002337	1.549,90 €	40002349	1.849,90 €	40002361	1.849,90 €
	Meridian 2 HKP ca. 6 mm	40002338	1.849,90 €	40002350	2.279,90 €	40002362	2.279,90 €
	Meridian 2 ESG ca. 3 mm	40002339	2.049,90 €	40002351	2.399,90 €	40002363	2.399,90 €
	Stahlfundamentrahmen: H 6 cm	264142	299,90 €	261748	339,90 €	268142	339,90 €

1) UVP = Unverbindliche Preisempfehlung. 2) Pulverbeschichtet 3) Die Ausstattungen sind Zubehör und nicht im Preis enthalten. 4) Skizzen zeigen Außenmaße. Höhenmaße ab Oberkante Fundamentrahmen gemessen. Alle Maßangaben sind Annäherungswerte. Technische Änderungen vorbehalten. Farbwiedergabe unverbindlich. Garantiebedingungen unter: www.vitavia.de/garantiebestimmungen



Meridian 1

- ✓ Höher und breiter als Einstiegsmodelle
- ✓ Mit Hohlkammerplatten oder Sicherheitsglas erhältlich
- ✓ Lüftungsoptimiert: Kombination aus Dach- und Seitenfenster

Meridian 1 8300^{3l} – ESG – Alu eloxiert
Abbildung zeigt Gewächshaus mit Zubehör Stahlfundamentrahmen



Meridian 2

- ✓ Großzügige Doppeltür, vorbereitet für ein Vorhängeschloss
- ✓ Lüftungsoptimiert dank Kombination aus Dach- und Seitenfenster
- ✓ Mit Hohlkammerplatten oder Sicherheitsglas erhältlich

MERIDIAN 2 Doppelschiebetür



Meridian 2 8300^{3l} – HKP – Smaragd^{2l}
Abbildung zeigt Gewächshaus mit optional erhältlichen Regenfallrohre (S. 42) und Stahlfundamentrahmen

URANUS & JUPITER

6700 - 11500

Freiraum zur Entfaltung: Hochwachsende Pflanzen wie auch „große“ Gärtner haben im Uranus und im Jupiter viel Freude, weil genug Platz für alle da ist.

Die TÜV-zertifizierten Gewächshäuser machen ausgedehntes Gewächshausgärtnern möglich: Auf bis zu 11,5 m², mit komfortabler Seiten- und Gesamthöhe sowie breiter Doppelflügeltür ist in beiden Modellen nicht nur genug Platz, sondern auch genug Komfort dafür da.

Je nach Bedarf können Hobbygärtnerinnen und Hobbygärtner ihr Gewächshaus mit ca. 3 mm starkem, kristallklarem Sicherheitsglas (ESG) oder Hohlkammerplatten (HKP) verglasen. Die aus UV-stabilisiertem Polycarbonat bestehenden HKP gibt es in einer Stärke von ca. 4 oder 6 mm. Die Dachfensterverglasung der Modelle mit HKP hat eine Stärke von ca. 4 mm. Hohlkammerplatten besitzen bessere Isoliereigenschaften als Glas und sind zudem bruchsicherer und leichter. Die leicht milchige Oberfläche bricht das Licht, sodass meist kein Abschattieren notwendig ist.

Das von Vitavia verwendete kristallklare Sicherheitsglas (ESG) ist ebenfalls bruchstabil und sorgt aufgrund seiner thermischen Vorspannung für ungefährliche Glasstücke, falls es doch einmal zu Schaden kommen sollte. Es lässt außerdem den Blick frei und sorgt aufgrund ausbleibender Verschleißspuren auch langfristig dafür, dass das Gewächshaus ein schöner Anblick im Garten bleibt. An sonnigen, heißen Tagen empfehlen wir eine Schattierhilfe (s. S. 46), um die Pflanzen vor Verbrennungen zu schützen.

Beide Häuser sind in vier verschiedenen Größen – mit Grundflächen von 6,7 bis 11,5 m² – in drei Verglasungsarten und in drei Farben erhältlich: Aluminium eloxiert, Smaragd oder Schwarz pulverbeschichtet. In der Größe 8300 gibt es darüber hinaus alle schwarzen Modelle auch im Set mit einer energieeffizienten LED-Leiste.

Die großflächigen Glasscheiben sowie die Hohlkammerplatten werden mit Glasfederklammern im Profil befestigt. Beide Modelle haben eine leichtgängige, kugelgelagerte Doppelschiebetür mit einer Breite von 1,22 m und einer Höhe von 1,91 m.

Jedes Modell ist serienmäßig mit zwei oder vier Dachfenstern und Regenrinnen ausgestattet. Das Jupiter besitzt darüber hinaus ein Seitenfenster.

LUFT RAUS?

... mit dem zusätzlichen Seitenfenster im Jupiter lassen Sie besonders schnell wieder frische Luft rein. Daher nennen wir es "Lüftungsoptimiert!"

Uranus & Jupiter⁴⁾

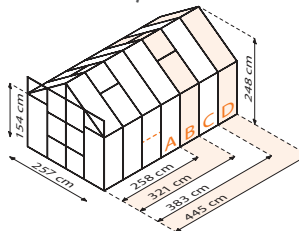

AE SM SW HKP 4 HKP 6 ESG TÜV

15 JAHRE GARANTIE
 AUF KONSTRUKTION UND RAHMEN

10 JAHRE GARANTIE
 AUF HKP GEGEN VERWITTERUNG

Größe	Modell & Verglasung	Alu eloxiert		Smaragd ²⁾		Schwarz ²⁾	
		Art.-Nr.	UVP ¹⁾ €	Art.-Nr.	UVP ¹⁾ €	Art.-Nr.	UVP ¹⁾ €
A 6700 Grundfläche: ca. 6,7 m ² Sockelmaß: 254 x 254 cm Inkl.: 2 Dachfenster Jupiter: + 1 Seitenfenster	Uranus HKP ca. 4 mm	264884	1.099,90 €	261384	1.329,90 €	268884	1.329,90 €
	Uranus HKP ca. 6 mm	264889	1.379,90 €	261389	1.659,90 €	268889	1.659,90 €
	Uranus ESG ca. 3 mm	264885	1.569,90 €	261385	1.829,90 €	268885	1.829,90 €
	Jupiter HKP ca. 4 mm	40002228	1.149,90 €	40002253	1.399,90 €	40002265	1.399,90 €
	Jupiter HKP ca. 6 mm	40002229	1.429,90 €	40002254	1.729,90 €	40002266	1.729,90 €
	Jupiter ESG ca. 3 mm	40002230	1.619,90 €	40002255	1.899,90 €	40002267	1.899,90 €
	Stahlfundamentrahmen: H 6 cm	263882	199,90 €	261718	239,90 €	268882	239,90 €
B 8300 Grundfläche: ca. 8,3 m ² Sockelmaß: 254 x 317 cm Inkl.: 4 Dachfenster Jupiter: + 1 Seitenfenster	Uranus HKP ca. 4 mm	264904	1.249,90 €	261404	1.519,90 €	268904	1.519,90 €
	Uranus HKP ca. 6 mm	264909	1.579,90 €	261409	1.829,90 €	268909	1.829,90 €
	Uranus ESG ca. 3 mm	264905	1.799,90 €	261405	2.029,90 €	268905	2.029,90 €
	Jupiter HKP ca. 4 mm	40002231	1.299,90 €	40002256	1.589,90 €	40002268	1.589,90 €
	Jupiter HKP ca. 6 mm	40002232	1.629,90 €	40002257	1.899,90 €	40002269	1.899,90 €
	Jupiter ESG ca. 3 mm	40002233	1.849,90 €	40002258	2.099,90 €	40002270	2.099,90 €
	Stahlfundamentrahmen: H 6 cm	264102	239,90 €	261720	279,90 €	268102	279,90 €
B 8300 SET Gewächshaus 8300 + LED-Leuchte Lang (s. S. 46)	Uranus ESG ca. 3 mm	–	–	–	–	40001003	2.099,90 €
	Jupiter ESG ca. 3 mm	–	–	–	–	40002271	2.149,90 €
C 9900 Grundfläche: ca. 9,9 m ² Sockelmaß: 254 x 379 cm Inkl.: 4 Dachfenster Jupiter: + 1 Seitenfenster	Uranus HKP ca. 4 mm	264924	1.379,90 €	261424	1.669,90 €	268924	1.669,90 €
	Uranus HKP ca. 6 mm	264929	1.699,90 €	261429	2.029,90 €	268929	2.029,90 €
	Uranus ESG ca. 3 mm	264925	1.919,90 €	261425	2.229,90 €	268925	2.229,90 €
	Jupiter HKP ca. 4 mm	40002234	1.429,90 €	40002259	1.739,90 €	40002272	1.739,90 €
	Jupiter HKP ca. 6 mm	40002235	1.749,90 €	40002260	2.099,90 €	40002273	2.099,90 €
	Jupiter ESG ca. 3 mm	40002236	1.969,90 €	40002261	2.299,90 €	40002274	2.299,90 €
	Stahlfundamentrahmen: H 6 cm	264122	269,90 €	261728	299,90 €	268122	299,90 €
D 11500 Grundfläche: ca. 11,5 m ² Sockelmaß: 254 x 441 cm Inkl.: 4 Dachfenster Jupiter: + 1 Seitenfenster	Uranus HKP ca. 4 mm	264944	1.579,90 €	261444	1.879,90 €	268944	1.879,90 €
	Uranus HKP ca. 6 mm	264949	1.879,90 €	261449	2.299,90 €	268949	2.299,90 €
	Uranus ESG ca. 3 mm	264945	2.089,90 €	261445	2.429,90 €	268945	2.429,90 €
	Jupiter HKP ca. 4 mm	40002238	1.629,90 €	40002262	1.949,90 €	40002275	1.949,90 €
	Jupiter HKP ca. 6 mm	40002251	1.929,90 €	40002263	2.369,90 €	40002276	2.369,90 €
	Jupiter ESG ca. 3 mm	40002252	2.139,90 €	40002264	2.499,90 €	40002277	2.499,90 €
	Stahlfundamentrahmen: H 6 cm	264142	299,90 €	261748	339,90 €	268142	339,90 €

1) UVP = Unverbindliche Preisempfehlung. 2) Pulverbeschichtet. 3) Die Ausstattungen sind Zubehör und nicht im Preis enthalten. 4) Skizzen zeigen Außenmaße. Höhenmaße ab Oberkante Fundamentrahmen gemessen. Alle Maßangaben sind Annäherungswerte. Technische Änderungen vorbehalten. Farbwiedergabe unverbindlich. Garantiebedingungen unter: www.vitavia.de/garantiebestimmungen



Jupiter

- ✓ Lüftungsoptimiert durch Kombination aus Seiten- und Dachfenstern
- ✓ Viel Platz dank hohem Giebel und hohen Seitenwänden
- ✓ Set-Angebot: Schwarzes Jupiter 8300 in ESG mit LED-Leuchte
- ✓ Tür vorbereitet für ein Vorhängeschloss

Jupiter 8300³⁾ – HKP – Smaragd²⁾
 Abbildung zeigt Gewächshaus mit Zubehör Stahlfundamentrahmen und Innenbeet Meta IN&OUT L (S. 54)



SET
 LED-Leuchte



Uranus

- ✓ Viel Platz dank hohem Giebel und hohen Seitenwänden
- ✓ Bis zu vier Dachfenster für optimale Belüftung
- ✓ Tür vorbereitet für ein Vorhängeschloss

Uranus 11500³⁾ – ESG – Alu eloxiert – Abbildung zeigt Gewächshaus mit Zubehör Stahlfundamentrahmen





✓ Abschießbare Schwingtüren mit bodentiefer Türschwelle und Türklinke

Olymp 8300³⁾ – ESG – Schwarz²⁾



Olymp 11500³⁾ – HKP – Alu eloxiert

OLYMP

6700 – 11500



GÖTTLICHE VORAUSSETZUNGEN

für eine angenehme Zeit im eigenen Grün bieten die zahlreichen Features.

Ein göttlicher Ort für Hobbygärtner, die es ernst meinen. Im TÜV-zertifizierten Olymp finden sie viel Platz, auch für hochwachsenden Pflanzen und den eigenen Kopf – 1,60 m hohe Seiten und ein bis zu 2,54 m hohes Dach machen es möglich. Eine weite, abschließbare Doppelflügeltür mit bodentiefer Türschwelle sowie kombinierte Dach- und Seitenfenster vollenden das großzügige, offene Design.

Drei Verglasungsarten erlauben die bedarfsgerechte Ausstattung mit isolierenden Hohlkammerplatten in 4 oder 6 mm Stärke oder kristallklarem Sicherheitsglas (ca. 3 mm). Freuen Sie sich auf himmlische Gartenstunden im eigenen Grün.

Zwei bis vier Dachfenster, ein Seitenfenster, der Stahlfundamentrahmen, Zylinderschloss mit zwei Schlüsseln und Regenrinnen gehören zur Standardausstattung des Olymps.

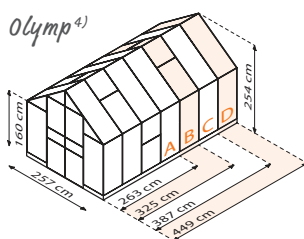

Größe & Modell

Verglasung

Alu eloxiert

Smaragd²⁾

Schwarz²⁾

		Art.-Nr.	UVP ¹⁾ €	Art.-Nr.	UVP ¹⁾ €	Art.-Nr.	UVP ¹⁾ €
A OLYMP 6700 Grundfläche: ca. 6,7 m ² Sockelmaß: 254 x 254 cm Inkl.: 2 Dachfenster, 1 Seitenfenster + Stahlfundamentrahmen	HKP ca. 4 mm	40004051	1.499,90 €	40004060	1.749,90 €	40004069	1.749,90 €
	HKP ca. 6 mm	40004052	1.749,90 €	40004061	1.999,90 €	40004070	1.999,90 €
	ESG ca. 3 mm	40004053	1.949,90 €	40004062	2.249,90 €	40004071	2.249,90 €
B OLYMP 8300 Grundfläche: ca. 8,3 m ² Sockelmaß: 254 x 317 cm Inkl.: 4 Dachfenster, 1 Seitenfenster + Stahlfundamentrahmen	HKP ca. 4 mm	40004078	1.649,90 €	40004087	1.899,90 €	40004096	1.899,90 €
	HKP ca. 6 mm	40004079	1.949,90 €	40004088	2.249,90 €	40004097	2.249,90 €
	ESG ca. 3 mm	40004080	2.149,90 €	40004089	2.499,90 €	40004098	2.499,90 €
C OLYMP 9900 Grundfläche: ca. 9,9 m ² Sockelmaß: 254 x 379 cm Inkl.: 4 Dachfenster, 1 Seitenfenster + Stahlfundamentrahmen	HKP ca. 4 mm	40004105	1.849,90 €	40004114	2.149,90 €	40004123	2.149,90 €
	HKP ca. 6 mm	40004106	2.149,90 €	40004115	2.499,90 €	40004124	2.499,90 €
	ESG ca. 3 mm	40004107	2.349,90 €	40004116	2.749,90 €	40004125	2.749,90 €
D OLYMP 11500 Grundfläche: ca. 11,5 m ² Sockelmaß: 254 x 441 cm Inkl.: 4 Dachfenster, 1 Seitenfenster + Stahlfundamentrahmen	HKP ca. 4 mm	40004272	1.999,90 €	40004275	2.349,90 €	40004278	2.349,90 €
	HKP ca. 6 mm	40004273	2.349,90 €	40004276	2.749,90 €	40004279	2.749,90 €
	ESG ca. 3 mm	40004274	2.549,90 €	40004277	2.999,90 €	40004280	2.999,90 €

1) UVP = Unverbindliche Preisempfehlung. 2) Pulverbeschichtet. 3) Die Ausstattungen sind Zubehör und nicht im Preis enthalten. 4) Skizzen zeigen Außenmaße. Olymp: Höhenmaße ab inkl. Fundamentrahmen gemessen. Alle Maßangaben sind Annäherungswerte. Technische Änderungen vorbehalten. Farbwiedergabe unverbindlich. Garantiebedingungen unter: www.vitavia.de/garantiebestimmungen

✓ Individuelle Gestaltung: Mit oder ohne Sockelmauer-Set

Sockelmauer-Set Herbstlaub



Sockelmauer-Set Basalt

✓ Konzipiert für gemauerten Sockel

Cassandra 8300³⁾ – ESG – Alu eloxiert – Sockelmauer-Set Herbstlaub



CASSANDRA

8300 – 11500



Hell, großzügig und besonders wohnlich ruft das Gewächshaus Cassandra zur Entspannung in Ihrem grünen Zuhause.

Der solide Sockel fügt dem großflächigen, kristallklaren Glas und kühlem Aluminiumrahmen ein warmes, erdiges Element hinzu.

Die kleine Mauer bietet neben dem stabilen Look auch einen diskreten Sichtschutz. Die Steine können im Set mit bestellt oder selbst ausgewählt werden, um die Erscheinung des Gewächshauses optimal auf den eigenen Garten abzustimmen.

Vier Dachfenster, Regenrinnen und Regenfallrohre gehören wie auch die breite, kugelgelagerte Doppelschiebetür zur Serienausstattung.



Cassandra 9900³⁾ – ESG – Schwarz²⁾



MIT REGENFALLROHREN
Die Regenfallrohre schützen den Steinsockel an den Ecken zuverlässig vor herabfließendem Regenwasser.

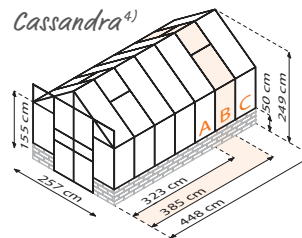

Größe & Modell	Ausführung	Alu eloxiert		Schwarz ²⁾	
		Art.-Nr.	UVP ¹⁾ €	Art.-Nr.	UVP ¹⁾ €
A CASSANDRA 8300 Grundfläche: ca. 8,3 m ² Sockelmaß: 256 x 325 x 50 cm Inkl: 4 Dachfenster	ESG ca. 3 mm (Sockelsteine nicht enthalten)	40003493	2.149,90 €	40003499	2.399,90 €
	Set: ESG ca. 3 mm; inklusive Sockelmauer Farbe: Herbstlaub	40007498	3.899,90 €	40007504	4.199,90 €
	Set: ESG ca. 3 mm; inklusive Sockelmauer Farbe: Basalt	40007497	3.899,90 €	40007503	4.199,90 €
B CASSANDRA 9900 Grundfläche: ca. 9,9 m ² Sockelmaß: 256 x 388 x 50 cm Inkl: 4 Dachfenster	ESG ca. 3 mm (Sockelsteine nicht enthalten)	262085	2.349,90 €	268085	2.649,90 €
	Set: ESG ca. 3 mm; inklusive Sockelmauer Farbe: Herbstlaub	40007500	4.299,90 €	40007506	4.699,90 €
	Set: ESG ca. 3 mm; inklusive Sockelmauer Farbe: Basalt	40007499	4.299,90 €	40007505	4.699,90 €
C CASSANDRA 11500 Grundfläche: ca. 11,5 m ² Sockelmaß: 256 x 449 x 50 cm Inkl: 4 Dachfenster	ESG ca. 3 mm (Sockelsteine nicht enthalten)	262095	2.579,90 €	268095	2.899,90 €
	Set: ESG ca. 3 mm; inklusive Sockelmauer Farbe: Herbstlaub	40007502	4.599,90 €	40007508	4.999,90 €
	Set: ESG ca. 3 mm; inklusive Sockelmauer Farbe: Basalt	40007501	4.599,90 €	40007507	4.999,90 €

ZEUS COMFORT

6200 - 15700

So macht Gewächshausgärtnern auch den Profis unter den Hobbygärtnern Spaß: Hochwertige Bauteile und exklusive Ausstattung machen das Premiummodell Zeus Comfort zum Liebling der Anspruchsvollen.

Die Konstruktion überzeugt schon auf den ersten Blick durch ihre elegante und kraftvolle Ästhetik: Die schönen Doppelrahmenprofile erhalten ihre Stabilität durch die von innen verschraubten Aluminiumleisten, die der Befestigung der großflächigen Glas- oder Polycarbonatscheiben in den Seiten dienen. Sie werden zwischen Gewächshausrahmen und verschraubter Aluminiumleiste auf voller Länge eingefasst – dies macht das Haus extrem windstabil. Dazu passend besteht das Bodenprofil aus einem robusten Kastenprofil, das sich direkt mit einem Streifenfundament verbinden lässt.

Neben der Stabilität von Grund auf und seiner ansprechenden Erscheinung bietet das Zeus Comfort zahlreiche Features für komfortables Gärtnern: 1,88 m hohe Seiten, das 2,50 m hohe Dach sowie eine 1,43 m breite und 1,74 m hohe Doppelflügeltür – ausgestattet mit einer Aluminium-Türklinke und einem Edelstahl-Zylinderschloss.

Die Verglasung der Seitenwände kann wahlweise mit ca. 3 mm starkem, kristallklarem Sicherheitsglas (ESG) oder mit UV-stabilisierten Hohlkammerplatten (HKP) in den Stärken von ca. 10 oder 16 mm erfolgen. Das Dach ist zum Schutz vor hoch stehender Sonne immer mit Hohlkammerplatten (mind. ca. 10 mm Stärke), eingedeckt. Diese werden mittels komfortabler Einschubprofilen befestigt. Für hervorragende Isoliereigenschaften, z.B. zum Überwintern von Kübelpflanzen, ist eine konsequente HKP-Verglasung empfehlenswert.

Das Zeus Comfort ist in zwei Farben und in sechs Größen erhältlich, sodass dieses hochwertige Gewächshaus auch in kleine Gärten passt.

Es ist serienmäßig mit zwei bzw. drei Dachfenstern, zwei Regenrinnen, zwei Regenfallrohren (L 1,75 m, Ø 32 mm) und einem integrierten Bodenprofil ausgestattet.



ENERGIESPAREND ÜBERWINTERN

Je stärker die Hohlkammerplatte, desto besser die Isoliereigenschaften. Daher empfehlen wir dieses Modell in der Ausführung mit 16 mm starken HKP allen Hobbygärtnern, die ihre Pflanzen im Gewächshaus überwintern lassen und dabei Umwelt und Geldbeutel schonen möchten.

Zeus Comfort⁴⁾

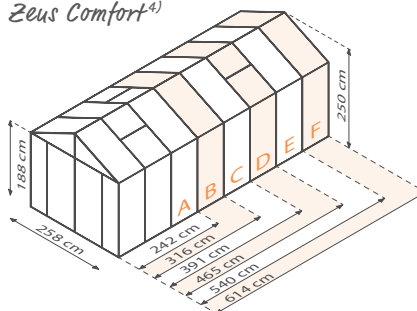

10 JAHRE GARANTIE
AUF HKP GEGEN VERWITTERUNG

15 JAHRE GARANTIE
AUF KONSTRUKTION UND RAHMEN



Größe & Modell	Verglasung	Alu eloxiert		Schwarz ²⁾	
		Art.-Nr.	UVP ¹⁾ €	Art.-Nr.	UVP ¹⁾ €
A ZEUS COMFORT 6200 Grundfläche: ca. 6,2 m ² empf. Fundamentmaß: 266 x 250 cm Inkl.: 2 Dachfenster	HKP ca. 10 mm	40004503	2.899,90 €	40004506	3.299,90 €
	HKP ca. 16 mm	40004504	3.299,90 €	40004507	3.599,90 €
	ESG ca. 3 mm mit HKP-Dach ca. 10 mm	40004505	3.149,90 €	40004508	3.499,90 €
B ZEUS COMFORT 8100 Grundfläche: ca. 8,1 m ² empf. Fundamentmaß: 266 x 324 cm Inkl.: 2 Dachfenster	HKP ca. 10 mm	40002434	3.099,90 €	40002449	3.599,90 €
	HKP ca. 16 mm	40002435	3.499,90 €	40002450	3.999,90 €
	ESG ca. 3 mm mit HKP-Dach ca. 10 mm	40002433	3.199,90 €	40002448	3.699,90 €
C ZEUS COMFORT 10000 Grundfläche: ca. 10 m ² empf. Fundamentmaß: 266 x 399 cm Inkl.: 2 Dachfenster	HKP ca. 10 mm	40002437	3.549,90 €	40002452	3.999,90 €
	HKP ca. 16 mm	40002438	3.949,90 €	40002453	4.499,90 €
	ESG ca. 3 mm mit HKP-Dach ca. 10 mm	40002436	3.649,90 €	40002451	4.199,90 €
D ZEUS COMFORT 11900 Grundfläche: ca. 11,9 m ² empf. Fundamentmaß: 266 x 473 cm Inkl.: 3 Dachfenster	HKP ca. 10 mm	40002440	3.899,90 €	40002455	4.499,90 €
	HKP ca. 16 mm	40002441	4.399,90 €	40002456	4.999,90 €
	ESG ca. 3 mm mit HKP-Dach ca. 10 mm	40002439	4.099,90 €	40002454	4.699,90 €
E ZEUS COMFORT 13800 Grundfläche: ca. 13,8 m ² empf. Fundamentmaß: 266 x 547 cm Inkl.: 3 Dachfenster	HKP ca. 10 mm	40002443	4.339,90 €	40002458	4.899,90 €
	HKP ca. 16 mm	40002444	4.799,90 €	40002459	5.449,90 €
	ESG ca. 3 mm mit HKP-Dach ca. 10 mm	40002442	4.549,90 €	40002457	5.199,90 €
F ZEUS COMFORT 15700 Grundfläche: ca. 15,7 m ² empf. Fundamentmaß: 266 x 622 cm Inkl.: 3 Dachfenster	HKP ca. 10 mm	40002446	4.749,90 €	40002461	5.349,90 €
	HKP ca. 16 mm	40002447	5.199,90 €	40002462	5.899,90 €
	ESG ca. 3 mm mit HKP-Dach ca. 10 mm	40002445	4.999,90 €	40002460	5.699,90 €

1) UVP = Unverbindliche Preisempfehlung. 2) Pulverbeschichtet. 3) Die Ausstattungen sind Zubehör und nicht im Preis enthalten. 4) Skizzen zeigen Außenmaße. Alle Maßangaben sind Annäherungswerte. Technische Änderungen vorbehalten. Farbwiedergabe unverbindlich. Garantiebedingungen unter: www.vitavia.de/garantiebestimmungen



✓ Inkl. 2 bodentiefer Regenfallrohre
L 1,75 m, Ø 32 mm

✓ In 16 mm HKP-Verglasung für
die Überwinterung geeignet

✓ Einzigartige Glashaltetechnik
mit Doppelrahmen

✓ Verglasung mit großflächigen
Scheiben in Dach und Seiten

✓ Mit 16 mm HKP-Verglasung fürs
Überwintern geeignet

Zeus Comfort 10000^{3l} – HKP – Schwarz^{2l}



✓ Mit Aluminiumtürklinke und
hochwertigem Zylinderschloss



Zeus Comfort 6200^{3l} – Kombi – Alu eloxiert

POLIS

Balkongewächshaus

So viel Platz gibt selbst der Stadtbalkon her: mit gerade 0,35 m² fügt sich das Balkongewächshaus Polis harmonisch auch auf kleineren Balkonen ein und bereichert auch das urbane Frühstück mit erntefrischen Tomaten und Kräutern.

Vollendete Verarbeitung wie der geschlossene Boden, die leicht und getrennt voneinander beweglichen Schiebetüren und das zusätzliche Regal machen es dabei nicht nur schön, sondern auch mühelos bedienbar. Das Gewächshaus hat eine maximale Gesamthöhe von 1,69 m. Das Zwischenregal unterteilt die Höhe in ein ca. 0,40 m hohes, unteres und ein ca. 1 m hohes, oberes Fach. Da der Zwischenboden aus einzeln herausnehmbaren Streben besteht, können aber auch höher wachsende Pflanzen direkt am Boden platziert werden, sodass Ihnen die gesamte Höhe zur Verfügung steht.

Verglast mit kristallklarem Sicherheitsglas (ESG) – klammerfrei eingefasst in filigrane und gleichzeitig robuste Alu-Profile – fehlt dem Mini-Gewächshaus nur noch ein wenig Grün, um Ihren Balkon zu schmücken. Für's Gärtnern im frühen Frühjahr und im späten Herbst ist nun auch die besser isolierende Verglasung mit Hohkammerplatten (ca. 4 mm) erhältlich.

Zur Standardausstattung des Balkongewächshauses gehören das aufstellbare Dach, der Boden und die Zwischenebene. Auch eine Alu-Stange mit passenden S-Haken zum Aufhängen kleiner Werkzeuge oder Blumentöpfe gehören zur Komplettlösung. Statt mit Stahlfundamentrahmen kann das Polis wahlweise auch mit einem Rollfundament ausgestattet werden. Auf den Rollen kann das Polis mühelos und ohne verrutschende Pflanzen an der Stelle positioniert werden, an der es gebraucht wird – oder an der gerade die Sonne scheint!



HEUTE HIER, MORGEN DORT...

Das Polis ist so kompakt, dass es fast mehr ein Gewächsschrank als ein -haus ist, und sein Standort auch im Nachhinein noch geändert werden kann. Wer häufig oder regelmäßig die Position verändern will, um z. B. die Pflanzen gezielt in die Sonne zu bringen, dem sei die Variante auf Rollen empfohlen.

A Stahlfundament⁴⁾

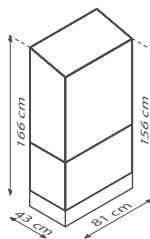

B Rollfundament⁴⁾

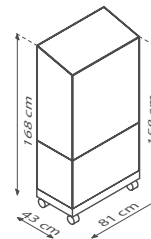

15 JAHRE GARANTIE
AUF KONSTRUKTION UND RAHMEN

10 JAHRE GARANTIE
AUF HKP GEGEN VERWITTERUNG

Größe & Modell	Verglasung	Alu eloxiert		Schwarz ²⁾	
		Art.-Nr.	UVP ¹⁾ €	Art.-Nr.	UVP ¹⁾ €
A POLIS 350 mit Stahlfundament Grundfläche: ca. 0,35 m ² Sockelmaß: 81 x 42,1 cm	HKP ca. 4 mm	40006210	449,90 €	40006211	499,90 €
	ESG ca. 3 mm	40003279	599,90 €	40003280	649,90 €
B POLIS 350 mit Rollfundament Grundfläche: ca. 0,35 m ² Sockelmaß: 81 x 42,3 cm	HKP ca. 4 mm	40006208	499,90 €	40006209	549,90 €
	ESG ca. 3 mm	40003276	649,90 €	40003277	699,90 €

1) UVP = Unverbindliche Preisempfehlung. 2) Pulverbeschichtet. 3) Die Ausstattungen sind Zubehör und nicht im Preis enthalten. 4) Skizzen zeigen Außenmaße. Alle Maßangaben sind Annäherungswerte. Technische Änderungen vorbehalten. Farbwiedergabe unverbindlich. Garantiebedingungen unter: www.vitavia.de/garantiebestimmungen

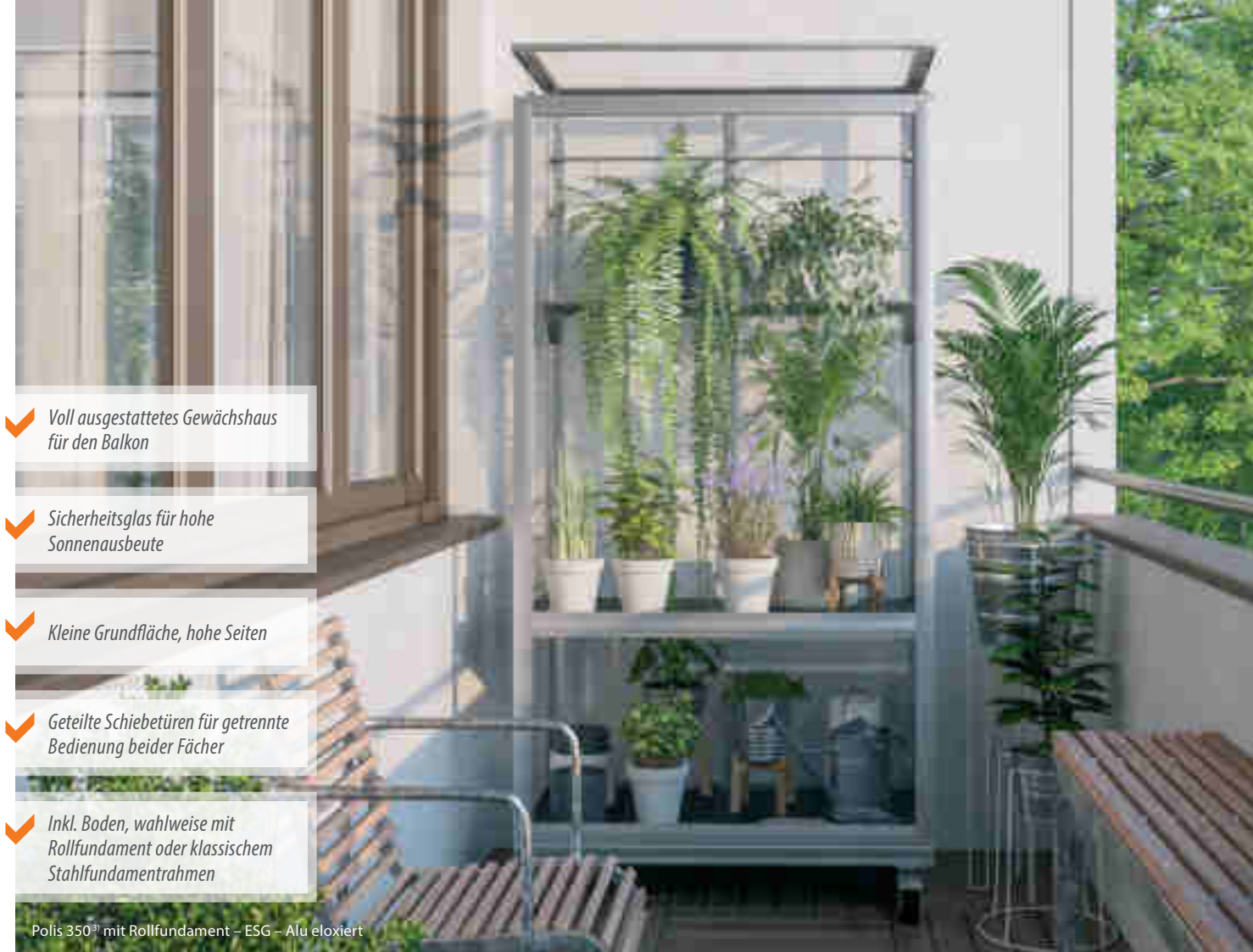

✓ *Voll ausgestattetes Gewächshaus für den Balkon*

✓ *Sicherheitsglas für hohe Sonnenausbeute*

✓ *Kleine Grundfläche, hohe Seiten*

✓ *Geteilte Schiebetüren für getrennte Bedienung beider Fächer*

✓ *Inkl. Boden, wahlweise mit Rollfundament oder klassischem Stahlfundamentrahmen*

Polis 350³ mit Rollfundament – ESG – Alu eloxiert



Polis 350³ mit Stahlfundamentrahmen –HKP– Schwarz²

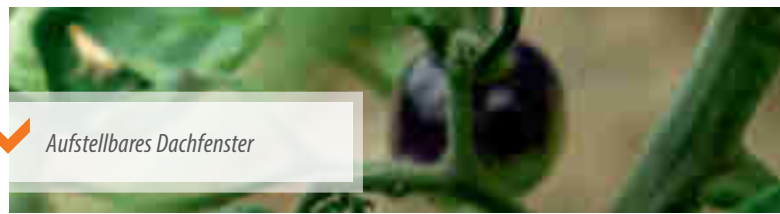

✓ *Aufstellbares Dachfenster*



✓ *Inkl. Regal und Boden*

PALMA 3250 – 4450 PLAYA 5900 – 7600

Zwei Gewächshäuser wie Urlaub: Mit ihren hohen Fronten, die großzügigen Zutritt durch den Komfortzugang gewähren, laden die beiden Pultdach Gewächshäuser Playa und Palma zum Gärtnern und Erholen ein.

Betreten wird die Oase durch den barrierefreien Zugang. Dieser zeichnet sich durch außergewöhnlich hohe Schiebetüren mit niedriger Türschwelle aus. Zusätzlichen Komfort bietet die breite Doppelschiebetür im Playa, die den problemlosen Zugang mit sperrigen Gegenständen auf dem Arm, oder auch im Rollstuhl oder mit dem Kinderwagen ermöglicht.

Der Gewächshausrahmen beider Gewächshäuser besteht aus schmalen, veredelten Aluminiumleisten. Da Aluminium ein extrem stabiles und widerstandsfähiges Material ist, genügen die feinen Leisten, um langfristig für einen stabilen Stand zu sorgen. An den Seiten werden Glas oder Hohlkammerplatten im Palma mit Federklammern befestigt, im Playa zwischen dem Gewächshausprofil und schwarzen Polycarbonat-Leisten auf voller Länge eingefasst. Im Dach werden die Hohlkammerplatten in beiden Häusern einfach in die Profile eingeschoben.

Erhältliche Verglasungsvarianten sind die Kombiverglasung und die HKP-Eindeckung. Die Kombiverglasung besteht in den Seiten aus ca. 3 mm starkem, kristallklarem Sicherheitsglas (ESG) und im Dachbereich aus ca. 6 mm starken Hohlkammerplatten (HKP). Die Hohlkammerplatten schützen die Pflanzen vor zu starker Sonneneinstrahlung, sorgen

für eine ausgeglichene Temperatur und sind unempfindlich gegen herabfallende Äste oder dergleichen. Das leicht geneigte Dach lässt viel Sonne in das Gewächshaus und bietet, auch im kleineren Gewächshaus Palma, viel Raum für hohe Pflanzen und arbeitende Gärtner. Das Dach geht etwa 21 cm über die Front hinaus. Mit Seitenwänden und -fenstern aus 6 mm starken, UV-beschichteten Hohlkammerplatten können das Palma und das Playa in ihren Isoliereigenschaften verbessert werden, empfehlenswert z. B. bei einem geplanten Einsatz im späten Herbst und frühen Frühjahr.

Je nachdem, wie groß ihre grüne Urlaubsinsel sein soll, stehen mit Palma und Playa insgesamt vier verschiedene Größen zwischen 3,3 und 7,6 m² zur Auswahl.

Ein bis zwei aufstellbare Seitenfenster geben den Häusern weiteres wohnliches Flair und sorgen für eine frische Brise. Regenrinnen und zwei Regenfallrohre sowie ein Stahlfundamentrahmen (Höhe ca. 6 cm) gehören ebenfalls zur Standardausstattung. Das Playa 7600 ist zusätzlich mit einem Lamellenfenster ausgestattet.

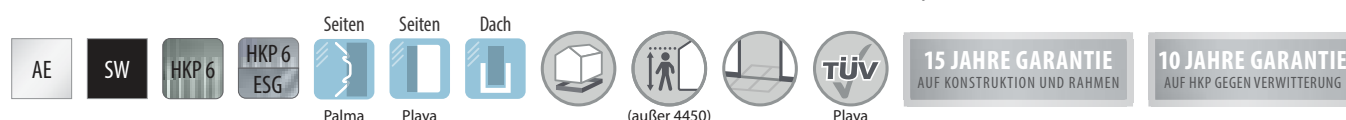
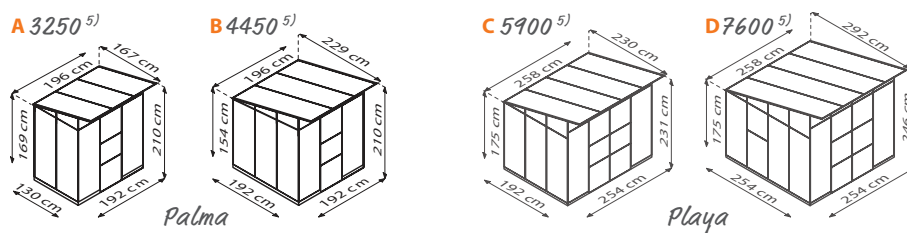

Modell	Verglasung	Alu eloxiert		Schwarz ²⁾	
		Art.-Nr.	UVP ¹⁾ €	Art.-Nr.	UVP ¹⁾ €
A PALMA 3250 Grundfläche ³⁾ : ca. 3,3 m ² Sockelmaß: 192 x 130 cm Inkl.: 1 Seitenfenster + Stahlfundamentrahmen	HKP ca. 6 mm	40007904 *	649,90 €	40007905 *	799,90 €
	Kombiverglasung: ESG ca. 3 mm + Dach HKP ca. 6 mm	40007911 *	749,90 €	40007912 *	899,90 €
B PALMA 4450 Grundfläche ³⁾ : ca. 4,5 m ² Sockelmaß: 192 x 192 cm Inkl.: 1 Seitenfenster + Stahlfundamentrahmen	HKP ca. 6 mm	40007032 *	749,90 €	40007033 *	949,90 €
	Kombiverglasung: ESG ca. 3 mm + Dach HKP ca. 6 mm	40007917 *	849,90 €	40007918 *	1049,90 €
C PLAYA 5900 Grundfläche ³⁾ : ca. 5,9 m ² Sockelmaß: 254 x 192 cm Inkl.: 1 Seitenfenster + Stahlfundamentrahmen	HKP ca. 6 mm	40002395	1.549,90 €	40002396	1.849,90 €
	Kombiverglasung: ESG ca. 3 mm + Dach HKP ca. 6 mm	40002429	1.599,90 €	40002430	1.899,90 €
D PLAYA 7600 Grundfläche ³⁾ : ca. 7,6 m ² Sockelmaß: 254 x 254 cm Inkl.: 2 Seitenfenster, 1 Lamellenwandfenster + Stahlfundamentrahmen	HKP ca. 6 mm	40002397	1.899,90 €	40002398	2.149,90 €
	Kombiverglasung: ESG ca. 3 mm + Dach HKP ca. 6 mm	40002431	1.999,90 €	40002432	2.299,90 €

1) UVP = Unverbindliche Preisempfehlung. 2) Pulverbeschichtet. 3) Bitte beachten Sie, dass bei Modellen mit Dachüberstand die überbaute Grundfläche stärker von der Innenfläche abweicht als bei klassischen Modellen. 4) Die Ausstattungen sind Zubehör und nicht im Preis enthalten. 5) Skizzen zeigen Außenmaße. Höhenmaße inkl. Fundamentrahmen gemessen. Alle Maßangaben sind Annäherungswerte. Technische Änderungen vorbehalten. Farbwiedergabe unverbindlich. Höhenmaße inkl. Fundamentrahmen gemessen. Garantiebedingungen unter: www.vitavia.de/garantiebestimmungen

NEU*

Palma*

- ✓ *Moderne Architektur*
- ✓ *Aufstellbares Seitenfenster*
- ✓ *Großflächige Scheiben*
- ✓ *Bodentiefe Türschwelle*

Palma 3250⁴⁾ – HKP – Alu eloxiert

- ✓ *Beide Modelle haben eine bodentiefe Türschwelle und 1–2 Seitenfenster*



Playa

- ✓ *Moderne Architektur*
- ✓ *Durchgehende Stehhöhe*
- ✓ *Aufstellbares Seitenfenster*
- ✓ *Komfortzugang mit Doppelschiebetür*

Playa 7600⁹⁾ – Kombi – Schwarz²⁾

ORION 3800 – 5000 DIANA 5000 – 11500

Ein Hauch von orientalischem Märchen weht durch diese beiden Gewächshäuser und macht sie zu wunderbaren Orten – nicht nur für Ihre Pflanzen!

Diese eleganten, formschönen Aluminiumgewächshäuser schmücken jeden Garten. Mit ihrem seitlich abgerundeten Dach fügen sie sich perfekt ins Landschaftsbild ein und sorgen das ganze Jahr für frische Kräuter, gesundes Gemüse und blühende Pflanzen.

Diana: Verglast ist das Diana mit ca. 3 mm starkem, kristallklarem Sicherheitsglas (ESG) oder mit ca. 4 mm starken, UV-stabilisierten Hohlkammerplatten (HKP).

Durch die leichtgängige Doppelschiebetür mit einer Breite von 1,22 m und einer Höhe von 2 m ist das Diana bequem zu begehen. Die geöffneten Türen dienen bei gleichzeitig geöffneten Dachfenstern auch hervorragend der Querlüftung.

Es ist in fünf verschiedenen Größen mit den Grundflächen von 5 bis 11,5 m² und in drei Farben erhältlich: Aluminium eloxiert, Smaragd oder Schwarz pulverbeschichtet. Bis zu vier Dachfenster und die Regenrinnen sind serienmäßig enthalten.

Orion: Märchenstunden auch im kleinen Garten. Das Gewächshaus Orion ist die zauberhafte Alternative für kleine Gärten: Fast genau so hoch, und

erhältlich ab 3,8 m² Grundfläche und mit einer schlankeren Giebelseite, fügt es sich etwas diskreter in den Garten als die große Schwester Diana.

Das Orion ist in zwei Größen und in zwei Farben erhältlich – Alu eloxiert oder Schwarz pulverbeschichtet. Neben den serienmäßig verbauten Regenrinnen gehört ein Dachfenster zur Standardausstattung. Verglast ist das Haus mit kristallklarem Sicherheitsglas (ESG).

Hinweis: Die gebogenen Scheiben sind in allen Modellen aus Polycarbonat, wobei es sich bei den ESG-Modellen immer um klares Polycarbonat handelt.

AUF DIE SCHWESTERSCHAFT

Ein Feld breiter, insgesamt etwas höher und mit breiten Doppelschiebetüren, verkörpert das Diana eine Art große Schwester des Orion.

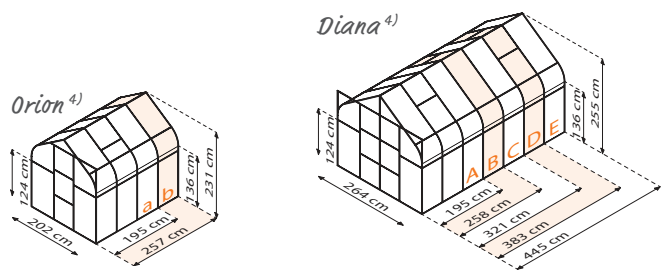

Größe	Modell & Verglasung	Alu eloxiert		Smaragd ²⁾		Schwarz ²⁾	
		Art.-Nr.	UVP ¹⁾ €	Art.-Nr.	UVP ¹⁾ €	Art.-Nr.	UVP ¹⁾ €
a 3800 Grundfläche: ca. 3,8 m ² Sockelmaß: 192 x 192 cm Inkl.: 1 Dachfenster	Orion ESG ca. 3 mm	280985	999,90 €	–	–	288985	1.149,90 €
	Stahlfundamentrahmen: H 6 cm	263708	119,90 €	–	–	268708	169,90 €
b 5000 Grundfläche: ca. 5 m ² Sockelmaß: 192 x 254 cm Inkl.: 1 Dachfenster	Orion ESG ca. 3 mm	280995	1.099,90 €	–	–	288995	1.299,90 €
	Stahlfundamentrahmen: H 6 cm	263710	129,90 €	–	–	268710	189,90 €
A 5000 Grundfläche: ca. 5,0 m ² Sockelmaß: 254 x 192 cm Inkl.: 1 Dachfenster	Diana HKP ca. 4 mm	40001574	1.199,90 €	40001579	1.399,90 €	40008136*	1.399,90 €
	Diana ESG ca. 3 mm	266568	1.369,90 €	261568	1.599,90 €	40008135*	1.599,90 €
	Stahlfundamentrahmen: H 12,5 cm	263780	169,90 €	261708	229,90 €	267794	229,90 €
B 6700 Grundfläche: ca. 6,7 m ² Sockelmaß: 254 x 254 cm Inkl.: 2 Dachfenster	Diana HKP ca. 4 mm	40001575	1.369,90 €	40001580	1.599,90 €	40001862	1.599,90 €
	Diana ESG ca. 3 mm	266588	1.599,90 €	261588	1.849,90 €	288588	1.849,90 €
	Stahlfundamentrahmen: H 6 cm	263882	199,90 €	261718	239,90 €	268882	239,90 €
C 8300 Grundfläche: ca. 8,3 m ² Sockelmaß: 254 x 317 cm Inkl.: 2 Dachfenster	Diana HKP ca. 4 mm	40001576	1.549,90 €	40001581	1.799,90 €	40001863	1.799,90 €
	Diana ESG ca. 3 mm	266608	1.849,90 €	261608	2.099,90 €	288608	2.099,90 €
	Stahlfundamentrahmen: H 6 cm	264102	239,90 €	261720	279,90 €	268102	279,90 €
D 9900 Grundfläche: ca. 9,9 m ² Sockelmaß: 254 x 379 cm Inkl.: 4 Dachfenster	Diana HKP ca. 4 mm	40001577	1.729,90 €	40001582	1.999,90 €	40001864	1.999,90 €
	Diana ESG ca. 3 mm	266628	2.099,90 €	261628	2.349,90 €	288628	2.349,90 €
	Stahlfundamentrahmen: H 6 cm	264122	269,90 €	261728	299,90 €	268122	299,90 €
E 11500 Grundfläche: ca. 11,5 m ² Sockelmaß: 254 x 441 cm Inkl.: 4 Dachfenster	Diana HKP ca. 4 mm	40001578	1.899,90 €	40001583	2.199,90 €	40001865	2.199,90 €
	Diana ESG ca. 3 mm	266648	2.349,90 €	261648	2.599,90 €	288648	2.599,90 €
	Stahlfundamentrahmen: H 6 cm	264142	299,90 €	261748	339,90 €	268142	339,90 €

1) UVP = Unverbindliche Preisempfehlung. 2) Pulverbeschichtet. 3) Die Ausstattungen sind Zubehör und nicht im Preis enthalten. 4) Skizzen zeigen Außenmaße. Höhenmaße ab Oberkante Fundamentrahmen gemessen. Alle Maßangaben sind Annäherungswerte. Technische Änderungen vorbehalten. Farbwiedergabe unverbindlich. Garantiebedingungen unter: www.vitavia.de/garantiebestimmungen

NEU*
Variante



Diana

- ✓ Formschönes Design mit großflächigen Scheiben
- ✓ Verglasung mit Sicherheitsglas oder Hohlkammerplatten möglich
- ✓ Serienmäßige Dachfenster + Regenrinnen
- ✓ Tür vorbereitet für ein Vorhängeschloss

Diana 11500 – ESG – Smaragd³⁾ – Abbildung zeigt Gewächshaus mit Zubehör Stahlfundamentrahmen und Regenfallrohren (s. S. 42) und autom. Fensterheber (s. S. 40)

Orion 3800³⁾ – ESG – Schwarz²⁾ – Abbildung zeigt Gewächshaus mit Zubehör Stahlfundamentrahmen



Orion

- ✓ Formschönes Design
- ✓ Sicherheitsglas für hohe Sonnenausbeute
- ✓ Serienmäßiges Dachfenster + Regenrinnen
- ✓ Tür vorbereitet für ein Vorhängeschloss

SIRIUS & CLARUS

Orangerien

Vereint im Schönen: Groß, hoch und formschön durch zwei sich verschränkende Giebel sind das Sirius und das Clarus vielseitig nutzbar und von beeindruckender Gestalt.

Die außergewöhnliche Bauweise im Stil einer Orangerie sowie die großzügigen Maße (1,60 m Seitenhöhe) machen das Sirius seit seiner Einführung zum beliebten Gewächshaus der Hobbygärtnerinnen und -gärtner mit ästhetischem Anspruch. Zusätzlichen Komfort bietet das Clarus mit seinem bodentiefen Eingang und der Doppelschwingtür. Diese laden Gärtnerinnen und ihre Freunde geradezu ein, die grüne Oase zu betreten und sich dort zu Hause zu fühlen.

Der Querschnitt in T-Form macht den Innenraum beider Häuser leicht zu gliedern, sodass er bestens in einen stärker bepflanzten Teil und einen Arbeitsbereich unterteilt werden kann – und auch Platz für eine Tasse Tee im Sitzen lässt sich sicherlich noch finden. So vereinen sich in Sirius und Clarus gleichermaßen die Nähe zum Grünen mit der Gemütlichkeit eines Gartenzimmers zu einer lichtdurchfluteten Oase der Entspannung.

Beide Türen lassen sich weit öffnen. Die Schiebetüren des Sirius sind die klassische Version, sie lassen sich bequem auf kugelgelagerten Rollen zur Seite schieben, ohne weiteren Platzbedarf vor dem Gewächshaus zu beanspruchen. Die Doppelschwingtür des Clarus lässt das Gewächshaus, auch aufgrund der bodentiefen Türschwelle, noch großzügiger erscheinen. Integrierte Türklinke und Schloss verleihen dem Haus einen wohnlichen Charakter und ermöglichen den sicheren Verschluss des Gewächshauses.

Beide Häuser sind voll verglast mit großflächigem kristallklarem Sicherheitsglas (ESG), das sowohl den Blick ins Gewächshaus, als auch aus dem Inneren heraus in den Garten freigibt. Eingfasst werden die Scheiben auf ganzer Länge zwischen schwarzen Verglasungsleisten und den filigranen und dabei extrem witterungsbeständigen Aluminiumprofilen des Gewächshausrahmens. Die Profile sind in eloxiertem Aluminium, sowie in pulverbeschichtetem Smaragd oder Schwarz erhältlich.

BREITE DOPPELTÜR!

Doppelschwing- oder Doppelschiebetür? Hier zwei Argumente, die die Wahl erleichtern könnten:

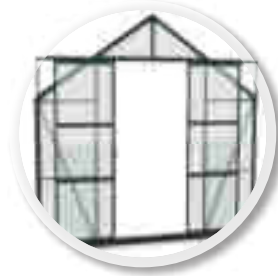

Die Doppelschiebetür des Sirius braucht keinen Platz vor dem Gewächshaus.



Die Doppelschwingtür des Clarus ist mit Schloss, Türklinke und bodentiefer Türschwelle ausgestattet.

A Sirius & Clarus⁴⁾

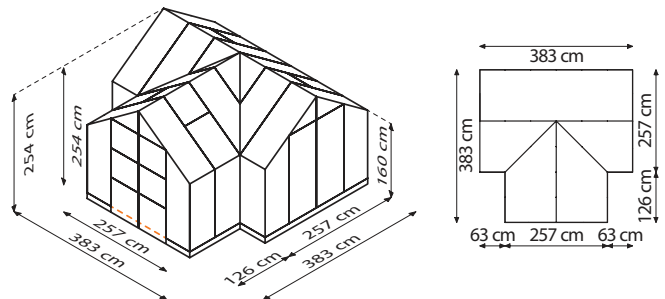

Größe	Modell & Verglasung		Alu eloxiert		Smaragd ²⁾		Schwarz ²⁾	
			Art.-Nr.	UVP ¹⁾ €	Art.-Nr.	UVP ¹⁾ €	Art.-Nr.	UVP ¹⁾ €
A ORANGERIE Grundfläche: ca. 13 m ² Sockelmaß: 381 x 381 cm Inkl.: 4 Dachfenster + Stahlfundamentrahmen, 6 cm hoch Sirius: Doppelschiebetür Clarus: Doppelschwingtür mit bodentiefem Eingang	Sirius	ESG ca. 3 mm	265525	3.299,90 €	265545	3.699,90 €	265505	3.699,90 €
	Clarus	ESG ca. 3 mm	40007278	3.499,90 €	40007279	3.999,90 €	40007280	3.999,90 €
DOPPELSCHIEBETÜR Inkl. ESG ca. 3 mm Passend für Clarus und Sirius, aber mit 6 cm Türschwelle		ESG ca. 3 mm	260260	269,90 €	2602604	319,90 €	2602607	319,90 €

1) UVP = Unverbindliche Preisempfehlung. 2) Pulverbeschichtet. 3) Die Ausstattungen sind Zubehör und nicht im Preis enthalten. 4) Skizzen zeigen Außenmaße. Höhenmaße inkl. Fundamentrahmen gemessen. Alle Maßangaben sind Annäherungswerte. Technische Änderungen vorbehalten. Farbwiedergabe unverbindlich. Garantiebedingungen unter: www.vitavia.de/garantiebestimmungen



Clarus

- ✓ Ausgestattet mit Doppelschwingtür
- ✓ Außergewöhnliche Form im Stil einer Orangerie
- ✓ Inklusive dreier Regenfallrohre
- ✓ Inkl. Stahlfundamentrahmen und bodentiefer Türschwelle

Clarus^{3l} – ESG – Schwarz^{2l}

Praktisches Zubehör:
Firstkrone (S. 44)



Breite Doppelschiebetür: 1,22 m

Sirius

- ✓ Ausgestattet mit Doppelschiebetür
- ✓ Außergewöhnliche Form im Stil einer Orangerie
- ✓ Inklusive dreier Regenfallrohre
- ✓ Großflächige Scheiben
- ✓ Inklusive 6 cm hohem Stahlfundamentrahmen

Sirius^{3l} – ESG – Alu eloxiert

HERA & GALAXIS 4500 & 9000

Mit diesen sechseckigen Modellen findet die beliebte Pavillon-Bauart Eingang in die Vitavia Gewächshauswelt. Ihre eleganten Erscheinungen wecken die Lust auf mehr Zeit im eigenen Grün.

Hera 4500: Das Hera 4500 bietet ca. 4,5 m² gemütlichen Rückzugsraum für Hobbygärtner und ihre Lieblingsblumen. Zur Auswahl stehen drei Farben: Aluminium eloxiert, Weiß und Smaragd pulverbeschichtet. Zur Standardausstattung gehören ein Stahlfundamentrahmen, 2 Lamellenfenster, Dauerentlüftung im 2,63 m hohen Dach und eine Schiebetür (B: 0,62 m, H: 1,77 m).

Hera & Galaxis 9000: Unter dem hohen Pavillondach finden Gärtner und ihre Gäste auf ca. 9 m² Platz für Aktivitäten vom Umtopfen bis zum abendlichen Glas Wein.

Zur umfangreichen Standardausstattung des Hera und des Galaxis 9000 gehören: ein Stahlfundamentrahmen, Regenrinnen, drei Regenfallrohre, drei Seitenfenster und die Dauerentlüftung im Dach. Beide Häuser sind mit abschließbaren Doppelschiebetüren ausgestattet, im Unterschied zum Hera 9000, ist die Türschwelle des Galaxis aber bodentief.

Die fehlende Türschwelle lässt das Galaxis noch großzügiger wirken – und gewährt barrierefreien Zutritt, auch im Rollstuhl oder mit der Schubkarre. Beide Doppelschiebetüren sind mit einem Edelstahlschloss ausgestattet, sodass der Innenraum sicher verschlossen werden kann.

Verglast sind alle drei Pavillons in der schönen und praktischen Kombiverglasung: Die Seitenwände sind mit ca. 3 mm starkem, kristallklarem Sicherheitsglas (ESG) verglast – und erlauben so den freien Blick ins eigene Grün. Die Befestigung der Verglasung erfolgt mit schwarzen Kunststoffleisten, welche die Glasscheiben auf voller Länge einfassen. Das Dach ist mit ca. 6 mm starken, UV-stabilisierten Hohlkammerplatten (HKP) eingedeckt, die beim Hera 4500 mit Kunststoffleisten, bei Hera und Galaxis 9000 mittels Einschubprofilen befestigt werden. Die HKP im

Dach schützen die Pflanzen vor den schädlichen Auswirkungen zu hoch stehender Sonne. Hera 9000 & Galaxis 9000 sind in vier Farben, das Hera 4500 in drei Farben erhältlich.



KLEIN ABER FEIN!
Nur halb so viel Platz braucht das Hera 4500 im Vergleich zu den großen Pavillon-Gewächshäusern und passt daher auch aufs kleinere Grundstück.

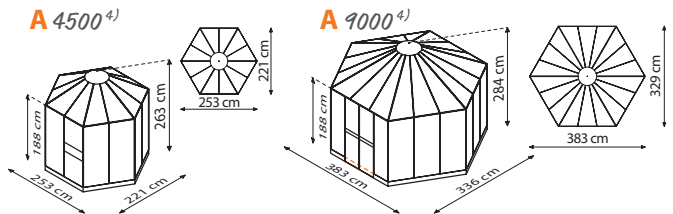

10 JAHRE GARANTIE
AUF HKP GEGEN VERWITTERUNG

15 JAHRE GARANTIE
AUF KONSTRUKTION UND RAHMEN

AE SM WE SW HKP 6 ESG Dach Seiten

(9000) (4500) (9000) (9000)

Icons: Lock, TÜV, Key, etc.

Größe	Modell & Verglasung	Alu eloxiert		Smaragd ²⁾		Weiß ²⁾		Schwarz ²⁾		
		Art.-Nr.	UVP ¹⁾ €	Art.-Nr.	UVP ¹⁾ €	Art.-Nr.	UVP ¹⁾ €	Art.-Nr.	UVP ¹⁾ €	
A 4500 Grundfläche: ca. 4,5 m ² Inkl.: 2 Lamellenfenster + Stahlfundamentrahmen (H ca. 6 cm)	Hera	Kombiverglasung: ESG ca. 3 mm + Dach HKP ca. 6 mm	40000514	1.249,90 €	40000515	1.399,90 €	40002480	1.399,90 €	—	—
	(Dimensions: 253 cm x 221 cm x 263 cm)									
B 9000 Grundfläche: ca. 9 m ² Inkl.: 3 Seitenfenster + Stahlfundamentrahmen (H ca. 6 cm)	Hera	Kombiverglasung: ESG ca. 3 mm + Dach HKP ca. 6 mm	261805	2.799,90 €	261825	3.199,90 €	40001866	3.199,90 €	261815	3.199,90 €
	(Dimensions: 383 cm x 329 cm x 336 cm)									
Hera: Doppelschiebetür Galaxis: Doppelschiebetür mit bodentiefem Eingang	Galaxis	Kombiverglasung: ESG ca. 3 mm + Dach HKP ca. 6 mm	40004037	2.999,90 €	40004038	3.399,90 €	40004040	3.399,90 €	40004039	3.399,90 €

1) UVP = Unverbindliche Preisempfehlung. 2) Pulverbeschichtet. 3) Die Ausstattungen sind Zubehör und nicht im Preis enthalten. 4) Skizzen zeigen Außenmaße. Höhenmaße inkl. Fundamentrahmen gemessen. Alle Maßangaben sind Annäherungswerte. Technische Änderungen vorbehalten. Farbwiedergabe unverbindlich. Garantiebedingungen unter: www.vitavia.de/garantiebestimmungen



Hera

- ✓ Pavillon mit hexagonalem Grundriss
- ✓ Großflächige Scheiben
- ✓ Dach mit Einschubprofilen inklusive Regenrinnen (nur 9000)
- ✓ Inklusive Stahlfundamentrahmen
- ✓ Kombiverglasung aus HKP im Dach und ESG in den Seiten

Hera 9000³⁾ – Kombi – Weiß²⁾

Galaxis 9000³⁾ – Kombi – Schwarz²⁾



Galaxis

- ✓ Gewächshaus im Pavillon-Stil mit Komfortzugang
- ✓ Doppelschiebetüren mit bodentiefer Türschwelle
- ✓ Abschließbares Edelstahl Schloss
- ✓ Inklusive Stahlfundamentrahmen

bodentiefe Türschwelle

NEU*
Schwarz

✓ Pultdach, Seitenfenster und ein extrem windstabiler Gewächshausrahmen

Aphrodite 11500 – Kombi – Schwarz²⁾



(HKP)

LUXURIÖS UND NACHHALTIG

Die durchgehende Stehhöhe und das hochwertige Schloss lassen das Aphrodite luxuriös wirken – auf den zweiten Blick zeigt sich auch seine Nachhaltigkeit, vor allen Dingen in der Verglasung mit 10 mm starken Hohlkammerplatten.

APHRODITE

7800 – 11500



Das außergewöhnliche Pultdach, die schönen und stabilen Profile, die bequeme Stehhöhe und eine durchdachte Verglasung machen das Aphrodite zu einem hochwertigen Hobbygewächshaus – und das sieht man ihm auch an.

Ästhetisch und kraftvoll prägen die Doppelrahmenprofile das großzügig geschnittene Gewächshaus. Sie sorgen für die besonders zuverlässige Befestigung der Seitenverglasung: Verschraubte Aluminiumleisten auf der einen und die Gewächshausprofile auf der anderen Seite rahmen die Glasscheiben ein und sorgen für eine besondere Stabilität (s. S. 6). Die Hohlkammerplatten im Dachbereich werden mittels Einschubprofilen befestigt. Die Langlebigkeit der Profile ist mit einer 15-jährigen Garantie auf Konstruktion und Rahmen verbrieft.

Drei Seitenfenster und 1–2 zusätzliche Oberfenster sorgen, besonders in Verbindung mit der großzügigen Doppelschiebetür, für angenehmen Luftaustausch. Die Doppelschiebetür ist abschließbar, der solide Bodenrahmen kann direkt mit einem Streifenfundament verbunden werden.

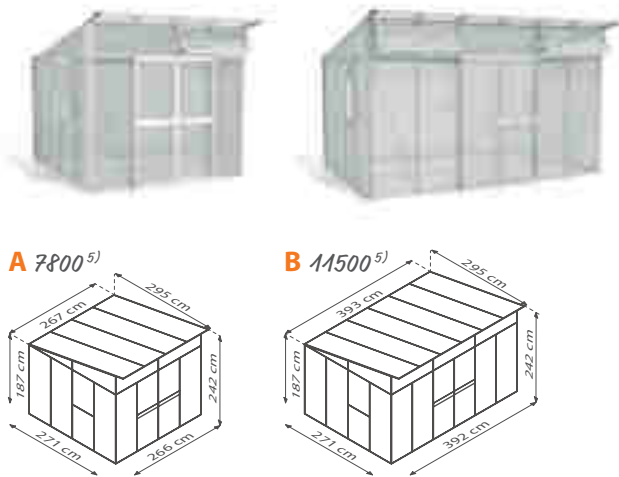

A 7800⁵⁾

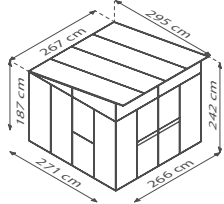

B 11500⁵⁾

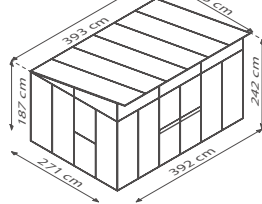

Größe & Modell

Verglasung

Alu eloxiert

Schwarz²⁾

Weiß²⁾

		Alu eloxiert		Schwarz ²⁾		Weiß ²⁾	
		Art.-Nr.	UVP ¹⁾ €	Art.-Nr.	UVP ¹⁾ €	Art.-Nr.	UVP ¹⁾ €
A APHRODITE 7800 Grundfläche ³⁾ : ca. 7,8 m ² Sockelmaß: 275 x 270 cm Inkl.: 3 Seitenfenster + 1 Oberfenster	HKP ca. 10 mm	40000804	2.799,90 €	40006449*	2.999,90 €	40002482	2.999,90 €
	Kombiverglasung: ESG ca. 3 mm + Dach HKP ca. 10 mm	40000805	2.799,90 €	40006450*	2.999,90 €	40002483	2.999,90 €
B APHRODITE 11500 Grundfläche ³⁾ : ca. 11,5 m ² Sockelmaß: 275 x 396 cm Inkl.: 3 Seitenfenster + 2 Oberfenster	HKP ca. 10 mm	40000806	3.499,90 €	40006451*	3.749,90 €	40002484	3.749,90 €
	Kombiverglasung: ESG ca. 3 mm + Dach HKP ca. 10 mm	40000807	3.499,90 €	40006452*	3.749,90 €	40002485	3.749,90 €

1) UVP = Unverbindliche Preisempfehlung. 2) Pulverbeschichtet. 3) Bitte beachten Sie, dass bei Modellen mit Dachüberstand die überbaute Grundfläche stärker von der Innenfläche abweicht als bei klassischen Modellen. 4) Die Ausstattungen sind Zubehör und nicht im Preis enthalten. 5) Skizzen zeigen Außenmaße. Alle Maßangaben sind Annäherungswerte. Technische Änderungen vorbehalten. Farbwiedergabe unverbindlich. Garantiebedingungen unter: www.vitavia.de/garantiebestimmungen



✓ Überlegene Kombiverglasung mit Glas in den Seiten und HKP im Dach

✓ Hochwertige Ausstattung, z. B. mit Aluminium-Türklinke und Zylinderschloss

Fortuna³⁾ – Kombi –Alu eloxiert

FORTUNA

Gewächshauspavillon



Der Glücksfall für anspruchsvolle Hobbygärtner mit Sinn für Ästhetik.

Seine solide Konstruktion, die hochwertige Ausstattung und viel Raum für Pflanze und Gärtner zeichnen diesen Gewächshauspavillon aus.

Das hohe Dach, drei Seitenfenster und eine breite Doppelflügeltür verleihen ihm ein offene, großzügige Erscheinung. Seiten aus großflächigem, kristallklarem Sicherheitsglas unterstreichen diesen Eindruck.

Sollen die Pforten geschlossen bleiben, hält ein hochwertiges Zylinderschloss den Innenraum sicher verschlossen.



Fortuna – Kombi –Schwarz²⁾

QUADRATISCH, PRAKTISCH, SCHÖN

Auf die praktische, quasi-quadratische Grundfläche des Fortuna setzt sich das formschöne Pavillondach. Das bringt zusätzliche Höhe und wohnlichen Stil in den Garten.

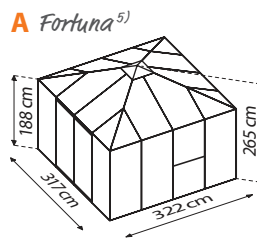

Modell	Verglasung	Alu eloxiert		Schwarz ²⁾	
		Art.-Nr.	UVP ¹⁾ €	Art.-Nr.	UVP ¹⁾ €
A FORTUNA Grundfläche: ca. 10,2 m ² Sockelmaß: 314 x 314 cm Inkl.: 3 Seitenfenster	Kombiverglasung: ESG ca. 3 mm + Dach HKP ca. 10 mm	40003521	3.999,90 €	40003522	4.499,90 €



Ida 900³⁾ – ESG – Smaragd²⁾ – Abbildung zeigt Gewächshaus mit Zubehör Stahlfundamentrahmen



✓ 3300–7800: Die breite Doppelschiebetür öffnet die Front – auch optisch!

Ida 1300³⁾ – ESG – Alu eloxiert – Abbildung zeigt Gewächshaus mit Zubehör Stahlfundamentrahmen



Ida 6500³⁾ – HKP – Schwarz²⁾

IDA 900 – 7800

Frische Kräuter und eigene Tomaten gibt's demnächst auch in der Stadt-
wohnung.

Mit sechs verschiedenen Grundflächen zwischen 0,9 und 7,8 m² lässt sich für das Anlehnngewächshaus auch auf Terrassen und in Vorgärten mit begrenzter Stellfläche ein passendes Plätzchen finden.

Das vielseitige Ida wächst von Modell zu Modell teils nur in der Breite, teils auch in der Tiefe, sodass vielfältige Formate zur Verfügung stehen. Mit hohen Schiebetüren punkten sie alle, sodass der unkomplizierte Zugriff oder Zutritt stets gewährleistet sind.

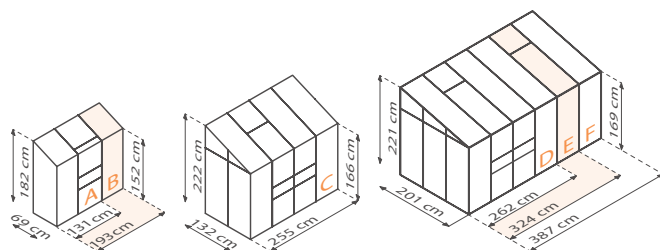

A-B 900-1300⁴⁾

C 3300⁴⁾

D-F 5200-7800⁴⁾



(5200-7800) (900-3300) (5200-7800)

Größe & Modell	Ausführung	Alu eloxiert		Smaragd ²⁾		Schwarz ²⁾	
		Art.-Nr.	UVP ¹⁾ €	Art.-Nr.	UVP ¹⁾ €	Art.-Nr.	UVP ¹⁾ €
A IDA 900 Grundfläche: ca. 0,9 m ² Sockelmaß: 65 x 130 cm Inkl.: 1 Dachfenster	HKP ca. 4 mm	260044	269,90 €	261014	319,90 €	267014	319,90 €
	ESG ca. 3 mm	40006078	349,90 €	40006079	399,90 €	40006080	399,90 €
	Stahlfundamentrahmen: H 6 cm	263090	69,90 €	261770	79,90 €	268090	79,90 €
B IDA 1300 Grundfläche: ca. 1,3 m ² Sockelmaß: 65 x 192 cm Inkl.: 1 Dachfenster	HKP ca. 4 mm	260054	349,90 €	261024	399,90 €	267024	399,90 €
	ESG ca. 3 mm	40006084	449,90 €	40006085	499,90 €	40006086	499,90 €
	Stahlfundamentrahmen: H 6 cm	263130	79,90 €	261772	89,90 €	268772	89,90 €
C IDA 3300 Grundfläche: ca. 3,3 m ² Sockelmaß: 128 x 254 cm Inkl.: 1 Dachfenster	HKP ca. 4 mm	260064	599,90 €	261034	699,90 €	267034	699,90 €
	ESG ca. 3 mm	40006090	699,90 €	40006091	799,90 €	40006092	799,90 €
	Stahlfundamentrahmen: H 6 cm	263330	99,90 €	261774	109,90 €	268774	109,90 €
D IDA 5200 Grundfläche: ca. 5,2 m ² Sockelmaß: 190 x 254 cm Inkl.: 1 Dachfenster	HKP ca. 4 mm	260074	849,90 €	261654	949,90 €	40001557	949,90 €
	HKP ca. 6 mm	260079	949,90 €	261659	1.099,90 €	40001558	1.099,90 €
	Kombi: ESG ca. 3 mm + Dach HKP ca. 6 mm	40006093	999,90 €	40006094	1.149,90 €	40006095	1.149,90 €
	Stahlfundamentrahmen: H 6 cm	263340	119,90 €	261775	129,90 €	268340	129,90 €
E IDA 6500 Grundfläche: ca. 6,5 m ² Sockelmaß: 190 x 317 cm Inkl.: 2 Dachfenster	HKP ca. 4 mm	260084	949,90 €	261664	1.099,90 €	40001559	1.099,90 €
	HKP ca. 6 mm	260089	1.069,90 €	261669	1.219,90 €	40001560	1.219,90 €
	Kombi: ESG ca. 3 mm + Dach HKP ca. 6 mm	40006096	1.129,90 €	40006097	1.269,90 €	40006098	1.269,90 €
	Stahlfundamentrahmen: H 6 cm	263342	159,90 €	261776	169,90 €	268342	169,90 €
F IDA 7800 Grundfläche: ca. 7,8 m ² Sockelmaß: 190 x 379 cm Inkl.: 2 Dachfenster	HKP ca. 4 mm	260104	1.049,90 €	261674	1.199,90 €	40001561	1.199,90 €
	HKP ca. 6 mm	260109	1.199,90 €	261679	1.349,90 €	40001562	1.349,90 €
	Kombi: ESG ca. 3 mm + Dach HKP ca. 6 mm	40006099	1.249,90 €	40006100	1.349,90 €	40006101	1.349,90 €
	Stahlfundamentrahmen: H 6 cm	263344	179,90 €	261777	189,90 €	268346	189,90 €

1) UVP = Unverbindliche Preisempfehlung. 2) Pulverbeschichtet. 3) Die Ausstattungen sind Zubehör und nicht im Preis enthalten. 4) Skizzen zeigen Außenmaße. Höhenmaße Ida: ab Oberkante Fundamentrahmen gemessen. Alle Maßangaben sind Annäherungswerte. Technische Änderungen vorbehalten. Farbwiedergabe unverbindlich. Garantiebedingungen unter: www.vitavia.de/garantiebestimmungen



Athena 8600³⁾ – Kombi – Weiß²⁾

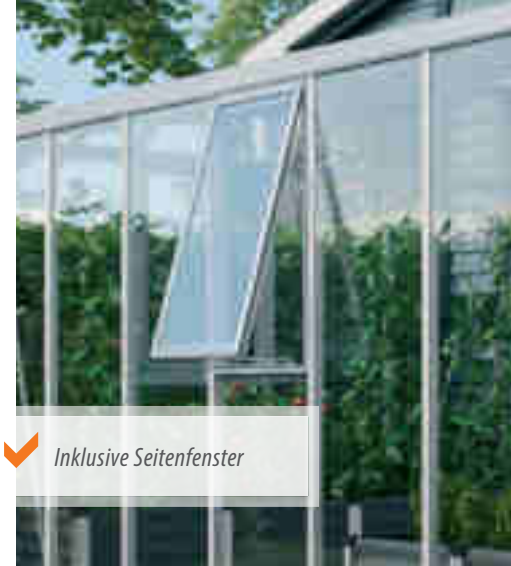

✓ Inklusive Seitenfenster

ATHENA 7000 – 11900

In diesem Anlehn-Gewächshaus mit hochwertigen Profilen und Premiumausstattung werden Wintergarten-Träume wahr.

Hochwertige Doppelrahmenprofile (s. S. 6) prägen das elegante und kraftvolle Design des Gewächshauses und verleihen dem Athena besondere Stabilität. Die Seitenverglasung besteht aus ca. 3 mm starkem, kristallklarem Sicherheitsglas, (ESG). Der Dachbereich ist mit ca. 10 mm starken Hohlkammerplatten ausgerüstet. Diese schützen die Pflanzen vor zu starker Sonneneinstrahlung, sorgen für eine ausgeglichene Temperatur und sind wenig empfindlich gegen herabfallende Äste oder dergleichen.

Zur überlegenen Kombiverglasung gesellen sich weitere luxuriöse Details wie das abschließbare Zylinderschloss, der solide Bodenrahmen, der direkt mit einem Streifenfundament verbunden werden kann, und die zwei frei positionierbaren Seitenfenster.



ATHENA PREMIUM

Mit dem separat erhältlichen Nachrüstset verstärken Sie die Profile im Dach und verwandeln so das Athena in ein Athena Premium mit erhöhter Stabilität und Tragkraft. Schauen Sie sich den Montage-Clip auf der Athena Produktseite an: www.vitavia.de/gewaechshaeuser/athena

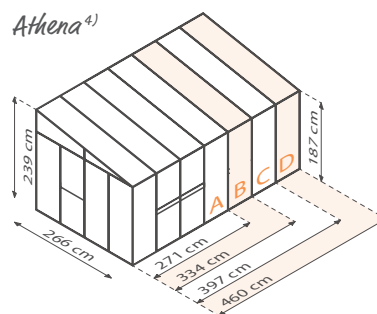

Modell	Ausführung	Alu eloxiert		Weiß ²⁾		Schwarz ²⁾	
		Art.-Nr.	UVP ¹⁾ €	Art.-Nr.	UVP ¹⁾ €	Art.-Nr.	UVP ¹⁾ €
A ATHENA 7000 Grundfläche: ca. 7 m ² Empf. Fundamentmaß: 268 x 281 cm Inkl.: 2 Seitenfenster	Kombiverglasung: ESG ca. 3 mm Dach: HKP ca. 10 mm	40002388	2.499,90 €	40002465	2.799,90 €	40002392	2.799,90 €
	Nachrüstset zur Verstärkung	266709	399,90 €	40000311	449,90 €	268809	449,90 €
B ATHENA 8600 Grundfläche: ca. 8,6 m ² Empf. Fundamentmaß: 268 x 344 cm Inkl.: 2 Seitenfenster	Kombiverglasung: ESG ca. 3 mm Dach: HKP ca. 10 mm	40002389	2.699,90 €	40002488	2.999,90 €	40002487	2.999,90 €
	Nachrüstset zur Verstärkung	266729	449,90 €	40000538	499,90 €	268829	499,90 €
C ATHENA 10200 Grundfläche: ca. 10,2 m ² Empf. Fundamentmaß: 268 x 407 cm Inkl.: 2 Seitenfenster	Kombiverglasung: ESG ca. 3 mm Dach: HKP ca. 10 mm	40002390	2.899,90 €	40002466	3.299,90 €	40002463	3.299,90 €
	Nachrüstset zur Verstärkung	266749	499,90 €	40000539	549,90 €	268849	549,90 €
D ATHENA 11900 Grundfläche: ca. 11,9 m ² Empf. Fundamentmaß: 268 x 470 cm Inkl.: 2 Seitenfenster	Kombiverglasung: ESG ca. 3 mm Dach: HKP ca. 10 mm	40002391	3.149,90 €	40002467	3.499,90 €	40002464	3.499,90 €
	Nachrüstset zur Verstärkung	266769	549,90 €	40000540	599,90 €	268869	599,90 €
Tür-Kit Doppelschiebetür Inkl. Glas (ESG)	ESG ca. 3 mm	260250	749,90 €	40000537	799,90 €	2682504	799,90 €

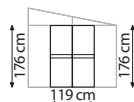

von Vitavia, Pergart und mehr GEWÄCHSHAUSZUBEHÖR & GARTENAUSSTATTUNG

Wir möchten, dass Sie gern in Ihrem Gewächshaus arbeiten und sich wohl in Ihrem Garten fühlen, auch wenn Sie gerade mal nicht pflanzen, Unkraut zupfen oder ernten.

Optimale Bedingungen sollen Ihre Pflanzen vorfinden, um wachsen und gedeihen zu können – und so hohe Erträge einbringen, dass sich Ihr Arbeitseinsatz lohnt. Das Gewächshauszubehör, das Sie auf den folgenden Seiten finden, soll daher den wichtigsten Bedarf Ihrer Pflanzen decken: angemessene Belüftung, Temperatur, Licht, Schatten und Wasser.

Das Zubehör in diesem Gartenkatalog wird gezielt für Vitavia Gewächshäuser hergestellt (Vitavia) oder ausgewählt (z. B. Pergart). So sind viele Produkte in den gleichen Farbvarianten wie die Gewächshäuser erhältlich, passen

die Leistungsstärken der Lüfter und Heizungen zu den typischen Gewächshausgrößen und fügen sich angebotene Formate platzsparend in entsprechende Modelle ein.

Mit unserer Gartenausstattung halten Sie in Ihrem Garten auch außerhalb des Gewächshauses Funktion und Ästhetik in Balance. Ob ergänzende Früh- oder Hochbeete, Kaminholzregale, Vogelvoliere oder Schubkarre: Verlassen Sie sich auf die von uns ausgewählten Produkte, die nicht nur ihren Zweck erfüllen.





TEST Bild
TOP MARKE GARTEN
 Konsumentenbefragung
 2025
VITAVIA
1. Platz
 PREIS-/LEISTUNGS-VERHÄLTNIS
 IN DER KATEGORIE HOCHBEETE & PFLANZTISCHE

EINRICHTUNG

Tische & Regale

Die folgenden Einrichtungsgegenstände helfen Ihnen dabei, den wertvollen Gewächshausraum optimal zu nutzen!

Ihre Pflanzen sollten den Platz bekommen, den sie benötigen, die wichtigsten Arbeitsmittel sollten greifbar sein und Sie sollten sich beim Arbeiten oder Genießen angemessen bewegen können. Dies alles hängt u. a. von der optimalen Raumausbeute ab. Alle Alutische, -aufsätze und -regale von Vitavia sind aus dem gleichen Material wie Vitavia Gewächshausprofile und sind daher stabil, extrem widerstandsfähig, filigran im Look und echte Leichtgewichte. Das heißt, sie fügen sich dauerhaft und dezent ins Gewächshaus ein und sind mühelos umzustellen, was eine Anpassung der Einrichtung an die Fruchtfolge erlaubt.

ALUTISCHE UND TISCHAUFsätze

A Arbeitstisch aus Aluminium | Bemaßung: B 121 x T 54 x H 76 cm | Material: eloxiertes oder pulverbeschichtetes Aluminium, bzw. PC | Farben: Alu eloxiert, Smaragd²⁾ oder Schwarz²⁾ | Ausführungen: 1 oder 2 Ebenen möglich, Arbeitsfläche wahlweise mit Aluminiumstreben oder 16 mm HKP (geteilt u. herausnehmbar)

B Tischaufsätze | Bemaßung: B 121 x T 28 x H 39 cm | Material: eloxiertes oder pulverbeschichtetes Aluminium | Farben: Alu eloxiert, Smaragd²⁾ oder Schwarz²⁾ | Besonderheiten: Arbeitsplatte aus Alu oder PC, geteilt und herausnehmbar

Ausführung	Farbe	Art.-Nr.	UVP ¹⁾ €
Tisch, Alu, 1 Ebene	Alu eloxiert	260120	129,90
Tisch, Alu, 1 Ebene	Smaragd ²⁾	2601214	159,90
Tisch, Alu, 1 Ebene	Schwarz ²⁾	2601219	159,90
Tisch, Alu, 2 Ebenen	Alu eloxiert	260125	189,90
Tisch, Alu, 2 Ebenen	Smaragd ²⁾	2601264	239,90
Tisch, Alu, 2 Ebenen	Schwarz ²⁾	2601269	239,90
Tisch, HKP, 1 Ebene	Alu eloxiert	260130	129,90
Tisch, HKP, 1 Ebene	Smaragd ²⁾	2601304	159,90
Tisch, HKP, 1 Ebene	Schwarz ²⁾	2601309	159,90
Tischaufsatz, Alu	Alu eloxiert	260127	79,90
Tischaufsatz, Alu	Smaragd ²⁾	2601274	89,90
Tischaufsatz, Alu	Schwarz ²⁾	2601279	89,90
Tischaufsatz, HKP	Alu eloxiert	260137	79,90
Tischaufsatz, HKP	Smaragd ²⁾	2601374	89,90
Tischaufsatz, HKP	Schwarz ²⁾	2601379	89,90

ABKLAPPBARE TISCHE UND REGALE

C Abklappbare Gewächshausmöbel | Bemaßung Tisch: B 120 x T 31 cm; Regal: B 120 x T 56 x H 81 cm | Material: eloxiertes oder pulverbeschichtetes Aluminium | Farben: Alu eloxiert, Smaragd²⁾ oder Schwarz²⁾ | Inklusive: Befestigungsmaterial

D Sonderausführung passend für Hera 4500: Bemaßung Tisch: B 122 x T 52 x H 95 cm; Regal: B 122 x T 27 x H 29 cm | Material: eloxiertes Aluminium

Ausführung	Farbe	Art.-Nr.	UVP ¹⁾ €
Alutisch	Alu eloxiert	260201	89,90
Alutisch	Smaragd ²⁾	2602014	99,90
Alutisch	Schwarz ²⁾	2602019	99,90
Aluregal	Alu eloxiert	260207	129,90
Aluregal	Smaragd ²⁾	2602074	149,90
Aluregal	Schwarz ²⁾	2602079	149,90
Alutisch Hera 4500	Alu eloxiert	266921	89,90
Aluregal Hera 4500	Alu eloxiert	266920	99,90



DRAHTREGALSET FÜR IDA

2er Set | Bemaßung: B 61 x L 63 cm | Material: Draht mit Kunststoffummantelung | Farben: Weiß oder Schwarz | Passend für: Ida 900 und 1300

Farbe	Art.-Nr.	UVP ¹⁾ €
Weiß	260622	59,90
Schwarz	40007897*	59,90



ALUWANDREGAL

Bemaßung: B 122 x T 15 cm | Material: eloxiertes oder pulverbeschichtetes Aluminium | Farben: Alu eloxiert, Smaragd²⁾ oder Schwarz²⁾

Farbe	Art.-Nr.	UVP ¹⁾ €
Alu eloxiert	260220	69,90
Smaragd ²⁾	2602204	89,90
Schwarz ²⁾	2602209	89,90

ZUSATZREGAL FÜR BALKONHAUS POLIS

Zusatzregal für Balkongewächshaus | Bemaßung: B 79 x L 40 cm | Material: eloxiertes oder pulverbeschichtetes Aluminium | Farben: Dunkelgrau/Alu eloxiert, Dunkelgrau/Schwarz²⁾ | Lieferumfang: Regalleisten, Regalpaneele, Befestigungsmaterial | Passend für: Polis

Farbe	Art.-Nr.	UVP ¹⁾ €
Alu eloxiert	40006152	79,90
Schwarz ²⁾	40006153	99,90

Nachträglicher Einbau



Mithilfe der mitgelieferten Rhombusschrauben können Wandregale und -tische auch nachträglich in den Profilen der Vitavia Gewächshäuser befestigt werden.

REGALTRÄGER

Einsatz: zur Verschraubung im Gewächshausprofil | Lieferumfang: 2er-Set inklusive Rhombusschrauben | Bemaßung: T ca. 25 cm | Material: Aluminium | Farben: Alu eloxiert o. Schwarz²⁾ | Besonderheit: zur Befestigung eigener Regalböden

Farbe	Art.-Nr.	UVP ¹⁾ €
Alu eloxiert	250650	19,90
Schwarz ²⁾	40001379*	19,90



BELÜFTUNG & TEMPERATURKONTROLLE

Alles für ein gutes Klima

Das ganze Jahr können leichte Temperaturanpassungen für die Anzucht temperaturempfindlicher Jungpflanzen nötig sein.

In den warmen Jahreszeiten freuen sich Pflanzen und Gärtner über eine frische Brise. Im Frühjahr und Winter hingegen brauchen die Gewächshauspflanzen zusätzliche Wärme, um vor Väterchen Frost geschützt zu werden. Die hier vorgestellten Fenster, automatischen Lüftungshilfen, Heizungen und Messgeräte können also entscheidend Ihren Ernterfolg und Ihr Wohlbefinden verbessern.



Dachfenster Venus & Co. mit Thermovent



Seitenfenster Z



Seitenfenster H



Lamellenwandfenster

DACHFENSTER

Material: eloxiertes oder pulverbeschichtetes Aluminium | Produkt: ohne Verglasung | Passend für: A) Venus, Planet, Apollo, Meridian 1, Meridian 2, Uranus, Jupiter, Olymp, Cassandra, Diana, Sirius, Clarus; B) Comet; C) Triton D) Zeus Comfort

Ausführung	Farbe	Art.-Nr.	UVP ¹⁾ €
A) Venus & Co.	Alu eloxiert	260402	49,90
	Smaragd ²⁾	2604024	59,90
	Schwarz ²⁾	2604029	59,90
B) Comet	Alu eloxiert	40000309	49,90
	Smaragd ²⁾	40007000	59,90
	Schwarz ²⁾	40000310	59,90
C) Triton	Alu eloxiert	260410	59,90
	Smaragd ²⁾	2604104	69,90
	Schwarz ²⁾	40006166	69,90
D) Zeus Comfort	Alu eloxiert	260408	89,90
	Schwarz ²⁾	268030	99,90

LAMELLENWANDFENSTER

Bemaßung: B 61 x H 45 cm | Material: eloxiertes o. pulverbeschichtetes Aluminium, 5 Glasscheiben | Farben: Alu eloxiert, Smaragd²⁾, Schwarz²⁾ | Passend für: Venus, Planet, Apollo, Meridian 1, Meridian 2, Uranus, Jupiter, Olymp, Diana, Ida 5200-7800 | Besonderheit: Stufenlos verstellbar, mehrschichtige, zugluftfreie Belüftung | Hinweis: bei ESG zusätzliche Scheibe für Seitenwand nötig, auf Anfrage erhältlich

Farbe	Art.-Nr.	UVP ¹⁾ €
Alu eloxiert	260350	69,90
Smaragd ²⁾	260354	79,90
Schwarz ²⁾	260358	79,90



SEITENFENSTER

Material: Eloxiertes oder pulverbeschichtetes Aluminium und Verglasung passend zum Gewächshausmodell | Farben: Alu eloxiert, Smaragd²⁾, Schwarz²⁾, Weiß²⁾ | Ausführungen: V, Z und H | Hinweis: Um das richtige Format der Ausgleichscheibe sicherzustellen, ist bei ESG-Seitenfenstern die Angabe des Gewächshausmodells erforderlich | **Seitenfenster V** passend für: Venus, Planet, Apollo, Meridian 1, Meridian 2, Uranus, Jupiter, Olymp, Cassandra, Playa, Diana, Sirius, Orion | **Seitenfenster H** passend für: Athena, Aphrodite | **Seitenfenster Z** passend für: Zeus Comfort | Hinweis: Für HKP-Modelle kann die Hohlkammerplatte des Gewächshauses genutzt werden

Modell	Ausführung	Farbe	Art.-Nr.	UVP ¹⁾ €
V	HKP ca. 6 mm	Alu eloxiert	40000546	89,90
V	HKP ca. 6 mm	Smaragd ²⁾	40000604	99,90
V	HKP ca. 6 mm	Schwarz ²⁾	40000608	99,90
V	ESG ca. 3 mm	Alu eloxiert	40000545	99,90
V	ESG ca. 3 mm	Smaragd ²⁾	40000603	109,90
V	ESG ca. 3 mm	Schwarz ²⁾	40000607	109,90
H	ESG ca. 3 mm	Alu eloxiert	40000853	149,90
H	ESG ca. 3 mm	Schwarz ²⁾	40000827	149,90
H	ESG ca. 3 mm	Weiß ²⁾	40000828	149,90
Z	ESG ca. 3 mm	Alu eloxiert	40000549	129,90
Z	ESG ca. 3 mm	Schwarz ²⁾	40000832	149,90
Z	ohne Verglasung	Alu eloxiert	40000547	89,90
Z	ohne Verglasung	Schwarz ²⁾	40000548	99,90

AUTOMATISCHE FENSTERHEBER

Temperaturabhängige autom. Belüftung, stromlos | Öffnungshöhe bei Dachfenster: ca. 45 cm | Öffnungstemperatur: zwischen 16 °C und 25 °C | Hebkraft: ca. 7 kg | Passend für: Alu- und Holzgewächshäuser

Name	Ausführung	Art.-Nr.	UVP ¹⁾ €
Thermovent	mit Alu-Zink-Beschichtung	360324	44,90
Ventomax	in Schwarz	360325	46,90
Sesam Spiro	mit Thermometer, rostfrei	360326	49,90
Univent	für Frühbeete Gaia XS, 2X u. 3X; Ida 900/1300	360327	46,90
Lamellenfenster	für Lamellenfenster (außer Playa)	360328	49,90
Ersatzzylinder	für Thermovent, Ventomax, Sesam Spiro, Univent und Lamellenfensterfensterheber	360323	27,90

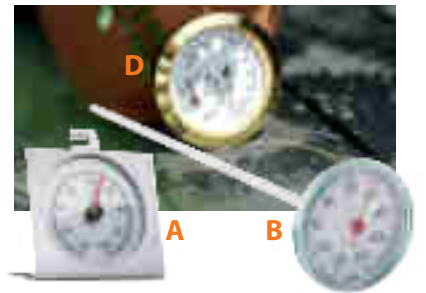

THERMOMETER UND HYGROMETER

A Thermometer: Bemaßung: B 8 x T 4 x H 8 cm | Messbereich: -20 bis +60 °C | Misst stetig die aktuelle Umgebungstemperatur

B Erdthermometer: Bemaßung: B 15,5 x T 4 x H 20 cm | Messbereich: -20 bis +60 °C | Misst stetig die aktuelle Bodentemperatur

C MIN-MAX Thermometer: Bemaßung: B 12 x T 4 x H 22,5 cm | Messbereich: -50 bis +50 °C | Besonderheit: zeigt neben der aktuellen Temperatur auch die Tiefst- und Höchsttemperatur des Messintervalls an

D Hygrometer: Bemaßung: Ø ca. 50 x T 19 mm | Gibt neben der Temperatur den prozentualen Wert der relativen Luftfeuchtigkeit an | Messbereich: Temperatur -25 bis +55 °C; Luftfeuchtigkeit 20 bis 100 %

Modell	Art.-Nr.	UVP ¹⁾ €
Thermometer	250690	19,90
Erdthermometer	250660	19,90
MIN-MAX Thermometer	250670	19,90
HYGROMETER	40003453	19,90



NORI Fire



VIT Fire und LIT Fire



Antares



LONI Fire



JARi Fire



Cephei 2 kW und Carinae 3 kW



Big Paraffin

FIRE PETROLEUMHEIZUNGEN

VIT Fire: Petroleumheizung | Bemaßung: Ø 30 x H 41 cm | Brenndauer: ca. 7 Tage je Füllung | Heizleistung: 300 W | Tankinhalt: 4,5 Liter | Gewicht: 1,6 kg

LIT Fire: Petroleumheizung | Bemaßung: Ø 30 x H 41 cm | Brenndauer: ca. 3,5 Tage je Füllung | Heizleistung: 600 W | Tankinhalt: 4,5 Liter | Gewicht: 1,9 kg

JARi Fire: Petroleumheizung | Bemaßung: H 12 x Ø 19,2 cm | Brenndauer: ca. 8 Tage je Füllung | Heizleistung: 100 W | Tankinhalt: 1,2 Liter

LONI Fire: Petroleumheizung | Bemaßung: H 17 x Ø 10,5 cm | Brenndauer: ca. 3 Tage je Füllung | Heizleistung: 50–100 W | Tankinhalt: 0,5 Liter | Gewicht: 0,5 kg

NORI Fire: Petroleumheizung und Lampe | Bemaßung: H 20 x Ø 11,5 cm | Brenndauer: ca. 3 Tage je Füllung | Heizleistung: 50–100 W | Tankinhalt: 0,5 Liter | Gewicht: 0,75 kg

Modell	Art.-Nr.	UVP ⁽¹⁾ €
VIT FIRE	40002721	49,90
LIT FIRE	40002722	59,90
Ersatzdocht VIT/LIT	3720171	8,90
JARi FIRE	40002723	34,90
LONI FIRE	40002725	19,90
NORI FIRE	40002724	24,90
Ersatzdocht JARi/LIT/ LONI/NORI	3720181	8,90

ELEKTROGEBLÄSEHEIZUNGEN



Elektrogebläseheizung im Stahlgehäuse | Heizart: Strom | Temperatureinstellung: Stufenlos | Stufen Lüfter: 3 | Luftstrom: 1,5 m/s | Schutzart: IP X4 | Schutzgitter hinten und vorne | Hinweis: Zugang zur Stromquelle erforderlich

Cephei 2kW: Heizleistung: 2 kW | Luftumwälzung: 120³/h | Geeignet für bis zu 30 m³ Raum | Maße: L 20 x B 21 x H 33 cm |

Carinae 3kW: Heizleistung: 3 kW | Luftumwälzung: 280³/h | Geeignet für bis zu 40 m³ Raum | Maße: L 25,5 x B 25,5 x H 41 cm

Antares: Heizleistung: 3 kW | Luftumwälzung: 280³/h | Luftstrom: 2,9 m/s | Geeignet für bis zu 40 m³ Raum | Maße: L 31,5 x B 33,5 x H 40 cm | Besonderheiten: starker Lüfter mit einstellbarer Ausstrahlrichtung; isolierter Schutzgriff

Modell	Art.-Nr.	UVP ⁽¹⁾ €
Cephei 2kW	40002165	109,90
Carinae 3kW	40002164	129,90
Antares 3kW	40002167	169,90

Zin1: Elektrogebläseheizungen mit separat betriebenem Lüfter, sind auch im Sommer als Ventilator einsetzbar

BIG PARAFFIN



Petroleumheizung | Bemaßung: Ø 28 x 45 cm | Brenndauer: ca. 16 Std. je Füllung | Tankinhalt: 4 Liter | Gewicht: 4,4 kg | Besonderheiten: besonders starke Heizleistung, geeignet für große Gewächshäuser bis zu 14 m²

Art.-Nr.	UVP ⁽¹⁾ €
372691	179,90

PETROLEUM-HEIZÖL



Aromatenarmes Petroleum, geruchlos + rußfrei | Farbe: klar | Menge: 1000 ml | Passend für LIT Fire, VIT Fire, Big Paraffin und andere Petroleumheizungen

Art.-Nr.	UVP ⁽¹⁾ €
40000934	9,90



VITAVIA 2KW

Elektrogebläseheizung | Abmessungen: B 20 x T 22 x H 33,5 cm | Heizleistung: 0–2 kW | Spritzwassergeschützt (IP X4) | Lüftungsleistung: bis zu 400 m³/h, 3 Stufen | Temperatureinstellung: Stufenlos | Besonderheiten: Lüfter ohne Heizer betreibbar; Zugang zur Stromquelle erforderlich

Art.-Nr.	UVP ⁽¹⁾ €
40001487	199,90

BEWÄSSERUNG

Systeme für Wasserhahn und Regentonne

Anders als beim Licht sind die Pflanzen bei der Bewässerung vollkommen auf Sie angewiesen.

Mit den hier vorgestellten Bewässerungssystemen ersparen Sie sich selbst Mühen und den Pflanzen ungewollte Trockenperioden. Welche Bewässerung die beste ist, hängt von der Gewächshausgröße, dem Wasserbedarf der Pflanze und den technischen Voraussetzungen im und am Gewächshaus ab.



Hier finden Sie alles für die nachhaltige Bewässerung Ihrer Gewächshauspflanzen.



Aus der Rinne, ins Rohr, direkt in die Tonne – und dann: Prost liebe Pflanzen!

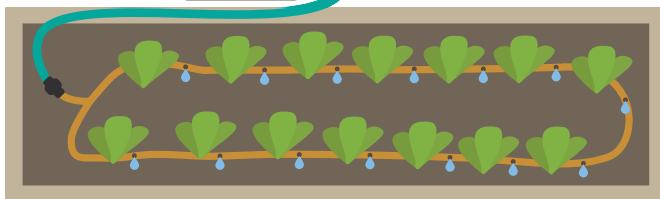

REGENTONNENSYSTEM RWK50

Einsatz: Beet, Hecke & Gewächshaus | Bewässerung: Tröpfchen | Anzahl Tropfer: 50 Stück | Durchflussmenge: 0,3-0,5 l/h (vom Wasserstand in der Regentonne abhängig) | Steuerung: möglich durch Bewässerungsuhr EMT | Tipp: Positionierung oberhalb des Beetes (für einen gleichmäßigen Fluss) | Inkl. 5 m Gartenschlauch, Adapter für Regentonne und Gartenschlauch, Verteiler für Bewässerungsschlauch

Art.-Nr.	UVP ¹⁾ €
40000324	49,90



HYDROMAT

Hydromat: Autom. Bewässerungs- u. Düngeanlage zum Anschluss an den Wasserhahn | Bemaßung: Ø 12 x H 25 cm | Verteilerschlauch: L 10 m | Tropfstäbe: 50 Stück | Tropfabstand: flexibel | Kapazität: 2,5 Liter | **Erweiterungsset:** Umfang: 10 Tropfstäben | Besonderheit: um bis zu 150 Stäbe erweiterbar

Ausführung	Art.-Nr.	UVP ¹⁾ €
Hydromat	250610	159,90 €
Erweiterungs-Set	250615	39,90 €

REGENFALLROHRE

Bemaßung: L 28 x Ø 3,2 cm | Material: Kunststoff (PVC) | Farbe: Schwarz | Lieferumfang: 2 Fallrohre, 2 Verbindungsstücke, 2 Endstücke, 2 Klammern | **A)** Passend für: Venus, Comet Planet, Apollo, Meridian 1, Meridian 2, Uranus, Jupiter, Olymp, Cassandra, Diana, Ida 900-3300 | **B)** Passend für: Triton

Ausführung	Art.-Nr.	UVP ¹⁾ €
A) Venus & Co.	2603043	29,90
B) Triton	2603083	29,90



REGENTONNE

170 L Wassertank mit Standfuß zum direkten Anschluss an das Regenfallrohr | Maße Regentonne: B 55,5 x T 57 x H 82 cm; Maße Standfuß: B 46,5 T 46,5 x H 18,6 cm | Volumen: 170 L | Gewicht: 7 kg | Lieferumfang: 1 x 170 L Wasserbehälter, 1 x Standfuß, 1 x Schmutzsieb, 1 x Absperrventil, 1 x Gartenschlauch (1,10 m lang) | Besonderheiten: robustes Sieb verhindert das Eindringen von Schmutz

Art.-Nr.	UVP ¹⁾ €
40007465*	99,90





DUNSTKÜHLUNG CMK



Einsatz: zur Luftbefeuchtung | Bewässerung: Dunstkühlung | Einsatzfläche: bis zu 20 m² | Inklusive: T-Adapter alle 1,20 m | Steuerung: möglich durch Bewässerungsuhr WT218

Art.-Nr.	UVP ¹⁾ €
40000332	44,90



BEWÄSSERUNGSSYSTEM MGS48



Einsatz: Gewächshaus 5–8 m² | Bewässerung: Tröpfchen und Sprühnebel | Anzahl Tropfstäbe: 48 Stück | Anzahl Sprinkler: 4 Stück | Durchflussmenge: 1,3 l/h | Inkl. Adapter für Wasserhahn, Tropfstäben und Sprinkler | Steuerung: möglich mit Bewässerungsuhr WT218

Art.-Nr.	UVP ¹⁾ €
40000319	89,90



TROPFSCHLAUCH DP15 & DP30



Einsatz DP30: Beete bis zu 30 m² | Einsatz DP15: Hoch- und Frühbeet über 5 m² | Passend für: Wasserhahn oder -schlauch | Länge: 15 m (DP15) bzw. 30 m (DP30) | Tropfabstand: ca. 30 cm | Inklusive: Druckregulierer und Filter | Steuerung: möglich durch Bewässerungsuhr WT218 oder EMT | Inkl. Adapter

Ausführung	Art.-Nr.	UVP ¹⁾ €
DP15	40000322	29,90
DP30	40000325	59,90



TRANSPORTABLES TROPFERSYSTEM DRIP'N ROLL



Transportables Tropfersystem zum Anschluss an den Wasserhahn oder -schlauch | Einsatzfläche: Beete bis zu 60 m² | Länge: 2 x 15 m | Tropfeinheiten: 100 | Bewässerungsvolumen: 2 L/h | Steuerung: möglich durch Bewässerungsuhr WT218 oder EMT | Inkl. Adapter

Art.-Nr.	UVP ¹⁾ €
40000326	99,90



CDK 12



Tröpfchenbewässerung für Blumenkästen | Einsatz: Gewächshaus bis 4 m² | Bewässerung: Tröpfchen | Anzahl Tropfstäbe: 12 Stück | Durchflussmenge: 1,3 l/h

Art.-Nr.	UVP ¹⁾ €
40000317	19,90

ELEKTRONISCHE BEWÄSSERUNGSSUHR WT218



Funktionsweise: batteriebetrieben | Passend für: Wasserhahn | Druckbereich: 0,5–12 bar | Max. Wassertemperatur: 60 °C | Besonderheiten: Einstellung von Bewässerungsdauer, -frequenz und Uhrzeit möglich

Art.-Nr.	UVP ¹⁾ €
40001597	59,90



MECHANISCHE BEWÄSSERUNGSSUHR EMT



Passend für: Bewässerungssysteme MGS24/48, Regentonnensysteme RWK24/36/50, Tropfschläuche DP15/30, PD25, Transp. Tropfersystem Drip'n Roll, Transp. Sprinklersystem und die Dunstkühlung | Funktionsweise: mechanisch | Laufzeit (manuelles Intervall): 1–120 Minuten

Art.-Nr.	UVP ¹⁾ €
40000330	24,90



BASICS

Klein- und Ersatzteile

Von Federklammern über Türrollen bis zur Windsicherung hält dieses Kapitel für Sie vieles bereit: Denn all diese Details können den Unterschied zwischen Lust und Leid beim Gewächshausgärtnern ausmachen.

Die meisten Zubehörteile sind universell in Vitavia Gewächshäusern einsetzbar. Bitte achten Sie bei der Auswahl dennoch auf die Angaben zu passenden Modellen.



SCHRAUBEN- UND MUTTERNSÄTZE

Schrauben und Mutternsatz: Standardschraube für die Montage von Gewächshäusern | Material: eloxiertes Aluminium oder Edelstahl (blank oder eloxiert) | Farben: Blank oder Schwarz | Menge Schrauben und Muttern: jeweils 10 Stück | Besonderheit: quadratischer Kopf
Universalschrauben und Mutternsatz: Zum nachträglichen Einsetzen in Aluprofile | Material: eloxiertes Aluminium | Farben: Blank oder Schwarz | Menge Schrauben und Muttern: jeweils 10 Stück | Besonderheit: Rhombuskopf

Ausführung	Farbe	Art.-Nr.	UVP ¹⁾ €
Universalschrauben-Set	Blank	250570	9,90
Universalschrauben-Set	Schwarz	40007898*	11,90
Stahlschrauben-Set	Blank	250569	9,90
Stahlschrauben-Set	Schwarz	40007900*	11,90
Aluschrauben-Set	Blank	250571	9,90
Aluschrauben-Set	Schwarz	40007899*	11,90

NEU* Jetzt auch in schwarz



PFLANZENTOPFHALTER

Perfekt für Kräuter und rankende Pflanzen: Kunststoff ummantelter Drahttring zur Anbringung am Gewächshausprofil | Platzsparend, schlicht und schön, auch übereinander platzierbar | Durchmesser: 14 cm | Farbe: Schwarz | Menge: Einzel und im 3er-Set erhältlich

Menge	Art.-Nr.	UVP ¹⁾ €
1	40007473*	9,90
3-er Set	40007474*	14,90



GLASFEDERKLAMMERN

Menge: 20 Stück | Material: verzinkter Federstahl | Farbe: Blank oder Schwarz | Verwendung: zur Befestigung der Verglasung in Aluminiumprofilen, unter Spannung einzusetzen

Farbe	Art.-Nr.	UVP ¹⁾ €
Blank	250572	9,90
Schwarz	2505729	11,90

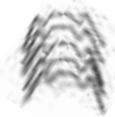

GLASTRÄGER

Menge: 20 Stück | Material: Edelstahl | Farbe: Blank | Verwendung: zur überlappenden Montage von ESG (Klinkerverglasung)

Art.-Nr.	UVP ¹⁾ €
250574	9,90



UNIVERSALHALTER

Verwendung: zur Fixierung von Pflanzen durch Einspannen von Schnüren oder Drähten | Menge: 10 Stück | Material: Kunststoff | Besonderheit: Rhombuskopf zum Einsetzen in Gewächshausprofile

Art.-Nr.	UVP ¹⁾ €
250580	9,90



ERSATZROLLEN FÜR SCHIEBETÜREN

Material: Kunststoff (PVC) | Lieferumfang: 2 Türrollen, Befestigungsmaterial, 2 Türgleiter | Verwendung: Schiebetür | Passend für: Venus, Comet, Planet, Apollo, Meridian 1, Meridian 2, Uranus, Jupiter, Cassandra, Orion, Playa, Palma, Diana, Sirius, Ida | Besonderheit: Türrollen kugelgelagert

Art.-Nr.	UVP ¹⁾ €
250600	14,90



FIRSTKRONE

Material: Kunststoff (PVC) | **A)** Passend für: Jupiter, Meridian 1, Meridian 2, Uranus, Olymp, Diana, Cassandra; **B)** Passend für: Sirius, Clarus | Farben: Schwarz, Smaragd | Besonderheit: Verzierung und Taubenabwehr zugleich

Ausführung	Farbe	Art.-Nr.	UVP ¹⁾ €
A) Jupiter & Co.	Smaragd	2602704	199,90
	Schwarz	2602707	199,90
B) Sirius	Smaragd	2602804	269,90
	Schwarz	2602807	269,90

**10 JAHRE
GARANTIE**
AUF HOHLKAMMERPLATTEN
GEGEN VERWITTERUNG

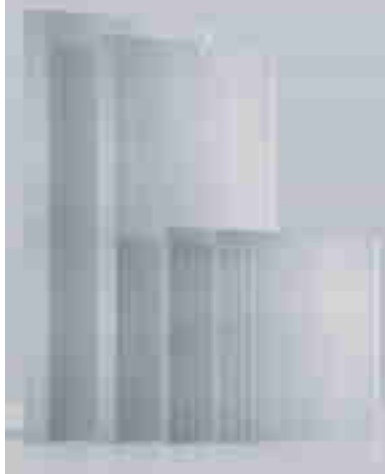

HKP-SETS

Sets mit Hohlkammerplatten in verschiedenen Größen | Set 1, 2, 3 passend für: Venus, Comet (nur 4 mm), Planet (nur 6 mm), Apollo | Set 4, 5, 6 passend für: Uranus, Jupiter, Olymp | Besonderheiten: UV-beständig; robuster durch geschlossene Längsseiten

Set	Inhalt	Stärke	Art.-Nr.	UVP ¹⁾ €
Set 1	2 x Dachplatten (61 x 114,2 cm), 3 x Seitenplatte (61 x 120,8 cm)	4 mm	40006109	79,90
		6 mm	40006113	129,90
Set 2	6 x Seitenplatte (61 x 120,8 cm), 4 x Dachplatte (61 x 114,2 cm), 1 x Dachfensterplatte 4 mm (60 x 54,4 cm), 1 x Platte für Tür bzw. unterhalb des Dachfensters (61 x 61 cm)	4 mm	40006111	159,90
		6 mm	40006114	249,90
Set 3	8 x Seitenplatte (61 x 120,8 cm), 5 x Dachplatte (61 x 114,2 cm), 1 x Dachfensterplatte 4 mm (60 x 54,4 cm), 2 x Platte für Tür bzw. unterhalb des Dachfensters (61 x 61 cm)	4 mm	40006112	199,90
		6 mm	40006115	299,90
Set 4	3 x Seitenplatte (61 x 152,1 cm), 3 x Dachplatte (61 x 150,5 cm)	4 mm	40006116	129,90
		6 mm	40006120	199,90
Set 5	1 x Dachfensterplatte 4 mm (60 x 54,4 cm), 5 x Dachplatte (61 x 150,5 cm), 6 x Seitenplatte (61 x 152,1 cm), 1 x Platte für unterhalb des Dachfensters (61 x 98,1 cm)	4 mm	40006117	219,90
		6 mm	40006122	349,90
Set 6	10 x Seitenplatte (61 x 152,1 cm), 8 x Dachplatte (61 x 150,5 cm), 2 x Dachfensterplatte 4 mm (60 x 54,4 cm), 2 x Platte für unterhalb des Dachfensters (61 x 98,1 cm), 1 x Türplatte oben oder unten (61 x 61 cm)	4 mm	40006118	329,90
		6 mm	40006123	499,90

WINDSICHERUNG

Einsatz: ersetzt Federklammern und stabilisiert HKP bei windexponierter Lage | Befestigung: zwischen den HKP und dem Aluminiumprofil | Passend für: alle Federklammerhäuser mit HKP (für Comet siehe auch Comfort-Set Klammerfrei Seite 11) | Material: PC, Aluwinkel

Ausführung	Art.-Nr.	UVP ¹⁾ €
2500/3000/3800/4400 für HKP 4 mm	250804	99,90
2500/3000/3800/4400 für HKP 6 mm	250806	99,90
5000/5800/6200/7300 für HKP 4 mm	250814	149,90
5000/5800/6200/7300 für HKP 6 mm	250816	149,90
6700/7500 für HKP 4 mm	250824	209,90
6700/7500 für HKP 6 mm	250826	209,90
8300/9900/11500 für HKP 4 mm	250834	229,90
8300/9900/11500 für HKP 6 mm	250836	229,90

DICHTUNGSSATZ

Dichtungsstreifen zur Polsterung der Scheiben gegen das Alu-Profil | Zur Montage bei Federklammermodellen bis 6 mm Stärke, bis 4 mm bei Modellen mit Verglasungsleisten oder einer Windsicherung | Länge: 10 m | Material: Kunststoff | Farbe: Schwarz | Passend für: alle Vitavia Gewächshäuser mit Federklammern oder Verglasungsleisten

Art.-Nr.	UVP ¹⁾ €
250620	9,90

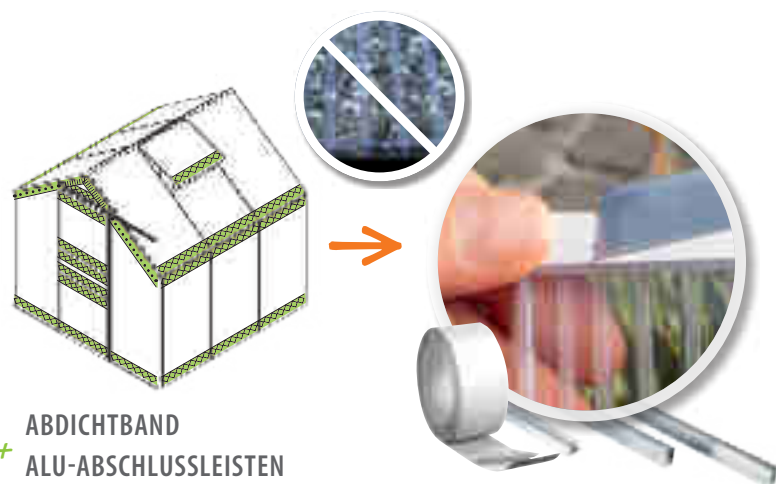

ABDICHTBAND
+ **ALU-ABSCHLUSSLEISTEN**
= **SCHUTZ VOR NÄSSE**

HKP-ABDICHTUNGS-SET



Abdeckband auf Rolle mit Alu-Abschlussleisten, Verwendung: Abdichtung von Hohlkammerplatten (4 o. 6 mm) bis 61 cm Breite, um das Eindringen von Feuchtigkeit zu minimieren | Breite: 25 mm | Material: selbstklebende, UV-stabilisierte Spezialfolie u. Silikonpapier (Kleberolle), Aluminium (Leiste) | Hinweis: Abkleben muss vor Einsatz der HKP erfolgen; nicht für Häuser mit Einschubprofilen geeignet!

Ausführung	Art.-Nr.	UVP ¹⁾ €
S, 2500 – 3800 (GWH mit 3 Feld-Breite)	40002565	79,90
M, 5000 – 6500 (GWH mit 3 Feld-Breite)	40002562	99,90
L, 6700 – 11500 (GWH mit 4 Feld-Breite)	40002563	129,90



LICHT & SCHATTEN

Schattiergewebe und Zusatzleuchten

Licht und Schatten gehören zwar zusammen, aber im Gewächshaus dürfen Sie – und manchmal sollten Sie auch – bei der Verteilung mithelfen.

So sollten Ihre Pflanzen bei aller Liebe zur Sonne keinen Schaden an zu intensiven Strahlen nehmen. Schattiergewebe schützt Ihre Pflanzen bei Glaseindeckung des Daches hervorragend vor dem sogenannten Brennglaseffekt. Dieser kann bei direkter Sonneneinstrahlung Ihre Pflanzen schädigen. Hergestellt aus PE, zeichnet sich das Gewebe durch seine robuste Textur aus, die Sonne, Schmutz, Nässe genauso wie das regelmäßige Zusammenfallen in den sonnenärmeren Jahreszeiten problemlos überdauert.

Um andererseits bei besonders hohem Lichtbedarf nachzuhelfen, eignet sich unsere Pflanzenleuchte Grow95. Und damit auch Sie ausreichend Licht haben, um z. B. in der Dämmerung noch zu arbeiten und zu verweilen, empfehlen wir Ihnen energiesparende LED-Leisten. Vorbereitet für die unkomplizierte Befestigung am Standard-Dachprofil der Vitavia Gewächshäuser, können sie dank mitgelieferter, alternativer Befestigungsklammern auch an jeder anderen Stelle – nicht nur im Gewächshaus – angeschraubt werden. Der mitgelieferte USB-Stecker erlaubt die autonome Energieversorgung, z. B. über eine Powerbank.



LED-LEISTE MIT USB-ZUGANG



Universell einsetzbar | Passend für: Vitavia Gewächshäuser | Anzahl LEDs: 6 (Kurz); 30 (Lang) | Bemaßung: B 19,5 x T 2,1 x H 1,9 cm (K); B 100 x T 2,1 x H 2,3 cm (L) | Material Schiene: Aluminium | Leistung: ca. 1 W (K); ca. 5 W (L) | Lichtstrom: 100 lm (K); 500 lm (L) | Stromanschluss: USB-Stecker (inkl.) | Besonderheiten: lange Lebensdauer bei Temperaturen bis zu +86 °C, geringer Energiebedarf, spritzwassergeschützt, kein Anschluss an Steckdose nötig

Ausführung	Art.-Nr.	UVP ¹⁾ €
KURZ (K)	40000865	49,90
LANG (L)	40000866	99,90

PFLANZENLEUCHE GROW 95

Universell einsetzbares Wachstumslicht | Lebenszeit Leuchtmittel: ca. 15.000 Stunden | Leistungsaufnahme: 17 W | Stromanschluss: 220-240 V, 50-60 Hz | Farbtemperatur: 5000 K | Leuchtenlichtstrom: 1650 lm | Wellenlängen: Mix aus 380 bis 780 nm (rot, blau, grün, infrarot) | Abmessungen: Ø 122 mm x 126 mm | Lieferumfang: Lampenfassung (E27) mit Kabel (3 m), Kippschalter (1 m zum Stecker) und EU-Stecker (IP20) und LED-Leuchtmittel (IP65)

Art.-Nr.	UVP ¹⁾ €
40006732	39,90



Zum Schutz Ihrer Pflanzen an den heißen Tagen im Jahr empfiehlt es sich, ein Glasdach abzuschattieren.

SCHATTIERGEWEBE

Bemaßung: B 183 x L 259 cm (ausreichend für 3 Standardfelder) | Material: PE-Gewebe | Schattierwirkung: 50 % | Farbe: Weiß | Besonderheiten: UV-stabil, verrottungsfest | Inklusive: Befestigungsmaterial für die blitzschnelle Montage im Gewächshaus

Art.-Nr.	UVP ¹⁾ €
260330	49,90

1) UVP = Unverbindliche Preisempfehlung. 2) Pulverbeschichtet. Die Ausstattungen sind Zubehör und nicht im Preis enthalten. Alle Maßangaben sind Annäherungswerte. Technische Änderungen vorbehalten. Farbwiedergabe unverbindlich. Garantiebedingungen unter: www.vitavia.de/garantiebestimmungen



Erdanker

KLEINE EXTRAS

Ergänzende Gartenhelfer

Gärtnern muss kein Kraftakt sein, besonders nicht mit den hier vorgestellten Produkten rund um Bepflanzung, Gartenpflege und Pflanzenschutz.

Oft sind es die kleinen Hilfen in der Start- und Wachstumsphase, die sich entscheidend auf die Freude und den späteren Erfolg beim Hobbygärtner auswirken. Kreieren Sie die ideale Wachstums Umgebung für Ihre Ernte von morgen!



BioLet Universal mit Gaskartusche



MÄUSEGITTER DRANEO

Nagerschutz für Hoch- und Innenbeete | Material: galvanisierter Stahl | Maße: B 100 x T 100 cm | Drahtstärke: ca. 0,7 mm | Maschengröße: ca. 10 x 10 mm | Draht zur Verbindung mehrerer Bögen | Besonderheit: je nach Hochbeetgrundfläche mehrfach kombinierbar | Hinweis: 1 Bogen ausreichend für Vitavia-Hochbeete RUND; 2 Bögen ausreichend für Vitavia-Hochbeete BASIC | Lieferumfang: 2 x Drahtnetz, 2 x Verbindungsdraht



Art.-Nr. UVP¹⁾ €
40004317 34,90

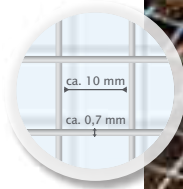

ERDANKER



Stahlanker mit Schraubgewinde zur direkten Verankerung des Gewächs- oder Gerätehauses im Erdboden | Material: Stahl | Länge: ca. 500 mm | Menge: 2 Stück je Packung | Benötigte Mindestmenge: 4 Stck. (1 Stck. pro Ecke), je nach Modell mehr (s. Montageanleitung) | Besonderheit: vorgebohrte Löcher in Kopfplatte zur Verschraubung im Fundamentrahmen

Art.-Nr. UVP¹⁾ €
40002754 99,90



SCHUBKARRE



Robuste Schubkarre mit luftgepolsterten Reifen und stabilem Stand | Farbe: Anthrazit | Material: pulverbeschichteter Stahl | Bemessung: B 60 x T 147,5 x H 66 cm | Wannenmaß: B 60 x T 97,5 x H 29,5 cm | Griffhöhe: 54 cm | Fassungsvermögen: 100 Liter | Ladegewicht: max. 150 kg | Gewicht: ca. 26 kg

Art.-Nr. UVP¹⁾ €
250210 149,90

BIOLET UNIVERSAL

A) Unkrautbrenner für kleine Grundstücke | Inklusive: Brennröhr mit Piezo-Zünder, ohne Gaskartusche | Brennerkopf: 26 mm | Flammentemperatur: 1.000 °C | Verbrauch: bis zu 250 g/Std. (je nach Einstellung) | Besonderheit: ergonomischer Kunststoffgriff | B) Gaskartusche, 0,6 l, passend für BioLet Universal

Ausführung	Art.-Nr.	UVP ¹⁾ €
A) Universal	40000936	19,90
B) Gaskartusche, 0,6 L	40000939	4,90

METALLSIEBE



Maschenweiten: 6,4, 9,5 und 12,7 mm | Lieferumfang: Set mit 3 verschiedenen Maschenweiten

Art.-Nr. UVP¹⁾ €
372923 32,90

SCHNECKENSCHUTZBAND

Kupferbeschichtetes Klebeband zur Abschreckung der meisten Schnecken | Menge: Rolle 5 m | Besonderheit: Anbringung in Nähe der Oberkante an Außenseite erforderlich; breiteres Band bzw. zwei Bandläufe übereinander verbessern die Wirkung

Art.-Nr. UVP¹⁾ €
40002291 11,90



PFLANZWANNE



Hochwertige Pflanzwanne aus einem Stück mit gefalteten Ecken und Griffmulden | Material: galvanisierter oder pulverbeschichteter Stahl | Maße: B 28,5 x T 38,5 x H 11,5 cm | Materialstärke: 0,8 mm | Gewicht: ca. 2,3 kg | Farben: Blank oder Schwarz pulverbeschichtet

Farbe	Art.-Nr.	UVP ¹⁾ €
Blank	40007463	19,90
Schwarz pulverbeschichtet	40007464	19,90



✓ Großzügiger Pavillon zur Nutzung als Vogelvoliere

✓ Abschließbare Doppelschiebetür mit hochwertigem Zylinderschloss

✓ Seiten ausgestattet mit gerahmten Netzgittern und robusten Sandwich-Paneeelen

Circus – Schwarz²⁾

Vogelvoliere Circus

Willkommen in der Manege: Mit dem Circus bietet Vitavia erstmalig auch Vogelfreunden den richtigen Ort für ihre Lieblinge.

Der großzügige Pavillon ist 9 m² groß und an der höchsten Stelle 2,84 m hoch. Die Seiten enden an der 1,88 m hohen Traufe. Damit steht seinen kleinen Bewohnern Bewegungsraum für kleine Flüge zur Verfügung. Die 13 x 13 mm großen Gitter halten fast alle Vögel vom Durchschlüpfen ab – und bieten mit einer Drahtstärke von 1,5 mm ausreichend Widerstand gegen kräftige Schnäbel.

Die Hohlkammerplatten (HKP) im Dach lassen viel Licht in die Voliere und schützen die Vögel gleichzeitig vor den schädlichen Auswirkungen zu hoch stehender Sonne. Widerstandsfähige Alu-Sandwich-Paneele schließen eine Pavillonseite, um den Tieren Orientierung und eine Rückzugsmöglichkeit zu bieten.

Zur umfangreichen Standardausstattung gehören: ein Stahlfundamentrahmen, Regenrinnen, drei Regenfallrohre, gerahmte Edelstahlgitter sowie die Aluminium-Sandwich-Paneele. Ebenfalls dazu gehört auch eine komfortable Doppelschiebetür (B: 80 cm, H: 177 cm) mit hochwertigem Zylinderschloss, die bequemen Zutritt erlaubt.

Die Befestigung der Verkleidung erfolgt mit Federklammern. Die ca. 6 mm starken, UV-stabilisierten Hohlkammerplatten werden direkt in die Dachprofile geschoben.



SCHON GEWUSST?

Vögel und Pflanzen schließen sich besonders in der Vogelvoliere von Vitavia nicht aus, im Gegenteil: Vögel sitzen gerne auf Zweigen und knabbern an Blättern und Früchten. Und die wachsen im Circus besonders gut.

15 JAHRE GARANTIE
AUF KONSTRUKTION UND RAHMEN

10 JAHRE GARANTIE
AUF HKP GEGEN VERWITTERUNG



CIRCUS

Grundfläche: ca. 9 m² | Außenmaß: B 383 x L 336 x H 284 cm | Türmaß: 80 x 177 cm | Seitenfenster: 3 | Verglasung: HKP ca. 6 mm im Dach, Alu Sandwich-Paneele in Salbei-Grau und Netzgitter (ca. 13 x 13 x 1,5 mm) in den Seiten | Farbe: Alu eloxiert, Smaragd oder Schwarz pulverbeschichtet | Inkl. Stahlfundamentrahmen (H 6 cm)

Farbe	Art.-Nr.	UVP ¹⁾ €
Alu eloxiert	40006232	4.499,90
Smaragd ³⁾	40006233	4.999,90
Schwarz ³⁾	40006234	4.999,90

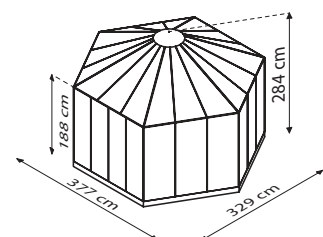



Merlin – Alu eloxiert



Merlin – Schwarz²⁾



Merlin – Smaragd²⁾

Minigewächshaus Merlin

Vitavia hat ein neues Gewächshaus gezaubert, und zwar ein kleines. Das Minigewächshaus Merlin ist die maßstabsgetreue Modellversion eines beliebten Vitavia Gewächshauses.

Es bringt neben dem zauberhaften Look die vorteilhaften Eigenschaften seines großen Bruders mit, wie beispielsweise abgeflachte Designprofile aus eloxiertem oder pulverbeschichtetem Aluminium und hochwertige, UV-beschichtete Hohlkammerplatten mit soliden Isoliereigenschaften. Es besitzt hauptsächlich dekorativen Charakter, ist also perfekt für alle, die ihre Küche oder ihre Terrasse damit verschönern oder Freundinnen und Freunden des Hobbygärtners ein besonderes Geschenk machen möchten. Es weckt die Lust am spielerischen Erkunden des Gewächshausgärtners und ist doch aufgrund seiner Maße von ca. 87 x 111 cm auch als besonders großes und stabiles Frühbeet verwendbar. Dabei besitzt es zwei kleine Türen: Eine Schiebetür sowie eine Schwingtür.

Mit seinem vergleichsweise geringen Gewicht ist es leicht im Garten umzupositionieren: Sind die Kräuter bereits angezogen? Dann ist es vielleicht Zeit, dass sich das Merlin um den Schutz der Steckrübensetzlinge kümmert. Zu zweit ist Merlin auch durch einen größeren Garten leicht zu tragen. Und falls Sie wenig Platz haben sollten, dann ist es doch umso schöner, dass das Merlin mit seinen Grundmaßen nur wenig davon raubt. Ein Raumwunder eben – aber wie sollte es auch anders sein?

Erhältlich ist es in allen aktuellen Lieblingsfarben des Gewächshausgartens, nämlich pulverbeschichtet in Smaragd oder Schwarz sowie in blankem, aber natürlich eloxiertem Aluminium.

Das Minigewächshaus ist kein Spielzeug und sollte nicht von Kindern betreten werden.



WIE IN ECHT!

Abgeflachte Designprofile, Schiebe- und Schwingtür sowie die Regenrinnen funktionieren genauso wie beim großen Bruder, dem Triton.

15 JAHRE GARANTIE
AUF KONSTRUKTION UND RAHMEN

10 JAHRE GARANTIE
AUF HKP GEGEN VERWITTERUNG

AE

SM

SW

HKP 4



MERLIN

Grundfläche: ca. 0,83 m² | Außenmaß: B 87,2 x L 111 x H 90,7 cm | Sockelmaß: B 79,8 x L 104 cm | Türmaß: 21,5 x 67,3 cm | Dachfenster: 1 | Verglasung: HKP ca. 4 mm | Farbe: Alu eloxiert; Smaragd oder Schwarz pulverbeschichtet | Inkl. Stahlfundamentrahmen (H 6 cm)

Farbe Art.-Nr. UVP¹⁾ €

Alu eloxiert 40006235 349,90

Smaragd²⁾ 40006236 399,90

Schwarz²⁾ 40006237 399,90

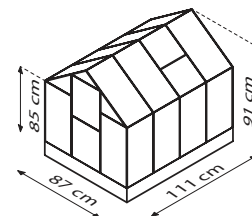



✓ **LEVANA I:**
arretierbarer Faltdackel

Levana I²⁾ – Feige und Aqua

Frühbeete Feronia und Levana

Mit den Frühbeeten Feronia und Levana stehen Ihnen mühelos aufzubauen und flexibel einsetzbare Systeme zur Anzucht zur Verfügung. Sie ermöglichen Ihnen, Pflanzensaat mit langer Kulturdauer schon sehr früh im Jahr auszusäen. Die weitestgehend bruch sicheren und lichtdurchlässigen Polycarbonatplatten (UV-stabilisiert) halten Ihre Pflänzchen warm und schützen sie vor Regen.

Levana I & II

Mit Levana holen Sie sich das beliebte Vitavia Frühbeet in Ihren Garten oder Vorgarten. Die Profile sind in verschiedenen Farben erhältlich (Levana II nur in Kiesel). Nach seinem Einsatz kann das Levana mit einem Griff „hingelegt“ werden: Die flexiblen Eckprofile des Levana erlauben das seitliche Verschieben einer der Ecken, bis Vorder- und Rückseite versetzt aufeinander liegen. Im Unterschied zu Feronia und Levana II lässt sich beim Levana I der Faltdackel einfach nach hinten schieben. Für das Levana II wurden alle Ecken mit zusätzlichen Kunststoffkappen stabilisiert, die durch ein vorgebohrtes Loch auch die Verankerung im Boden erlauben.



✓ **FERONIA:** stabil und dezent
– transparente Eckprofile



Levana II²⁾ – Kiesel

Feronia

Die transparenten Eckprofile verleihen dem Frühbeet eine dezente Gesamterscheinung und zeichnen sich durch ihre besondere Stabilität aus. Diese wird durch die Kunststoffkappen auf den Ecken noch verstärkt. Die transparenten Steckprofile können nach der Anzuchtphase einfach herausgezogen und das Frühbeet bis zum nächsten Einsatz sehr platzsparend verstaut werden. Für die optimale Belüftung lässt sich das praktische Pultdach mühelos aufstellen.

Alle Frühbeetkästen kommen aufgrund ihrer neuartigen Technik ganz ohne Schrauben aus und sind somit besonders schnell montierbar.



FERONIA

Grundfläche: ca. 0,6 m² | Außenmaß: B 56 x L 104 x H 36 cm | Aufstelldach: 1 | Verglasung: HKP 4 mm

Verglasung	Farbe	Art.-Nr.	UVP ¹⁾ €
HKP 4 mm	Transparent	40002079	79,90

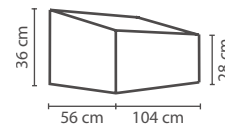

LEVANA I

Grundfläche: ca. 0,55 m² | Außenmaß: B 57 x L 98 x H 36 cm | Faltdackel: 1 | Verglasung: HKP 4 mm

Verglasung	Farbe	Art.-Nr.	UVP ¹⁾ €
HKP 4 mm	Feige	260002	49,90
HKP 4 mm	Aqua	260004	49,90

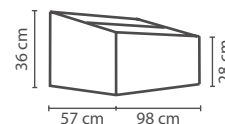

LEVANA II

Grundfläche: ca. 0,5 m² | Außenmaß: B 55 x L 95 x H 32 cm | Aufstelldach: 1 | Verglasung: HKP 4 mm

Verglasung	Farbe	Art.-Nr.	UVP ¹⁾ €
HKP 4 mm	Kiesel	40000957	49,90

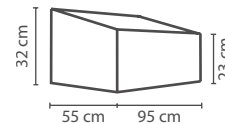



✓ Aufstellbare und seitlich herausnehmbare Dachfenster

✓ Zuverlässiger Schutz bei Frost, Regen, Hagel und Schnee

Gaia 2X²⁾

Frühbeet Gaia

Frühbeet Gaia – die Frühbeetserie für alle, die viel vorhaben in der nächsten Gartensaison. Die kleine Starthilfe für den großen Vorsprung.

Die Serie besticht durch die Leichtbauweise und die variabel einstellbaren Fenster. Alle Fenster sind sowohl aufstellbar als auch seitlich verschieb- und herausnehmbar und garantieren dadurch ein ungehindertes Wachstum der Pflanzen. Bei Bedarf kann das Frühbeet über größer gewachsene Pflanzen einfach hinweggehoben und an anderer Stelle wieder aufgestellt werden.

Die Frühbeete bestehen aus einem eloxierten Aluminiumrahmen und sind mit ca. 4 mm starken Hohlkammerplatten aus Polycarbonat eingedeckt.

Die Serie ist in drei verschiedenen Varianten bzw. Größen erhältlich: Das Gaia XS bietet eine Grundfläche von ca. 0,6 m² und eignet sich sehr gut für den Einstieg mit der ersten Aussaat. Das Gaia 2X bietet eine Grundfläche von ca. 1,2 m². Das Gaia 3X besticht durch seine Höhe von bis zu 51 cm. Dort können Ihre kleinen Setzlinge groß und stark werden.

SCHON GEWUSST?

Mit einem Frühbeet können Sie bereits früh im Jahr aussäen und anziehen. Sind die Setzlinge empfindlich gegen Bodenfrost, können Sie das Frühbeet auch einfach auf Ihr Hochbeet setzen.



Gaia 2X



Gaia XS³⁾



GAIA XS

Grundfläche: ca. 0,6 m² | Außenmaß: B 60 x L 100 x H 39 cm | Dachfenster: 2 | Farbe: Alu eloxiert | Verglasung: HKP 4 mm

Verglasung	Farbe	Art.-Nr.	UVP ¹⁾ €
HKP 4 mm	Alu eloxiert	260006	49,90

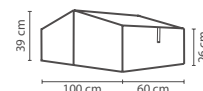

GAIA 2X

Grundfläche: ca. 1,2 m² | Außenmaß: B 100 x L 120 x H 39 cm | Dachfenster: 4 | Farbe: Alu eloxiert | Verglasung: HKP 4 mm

Verglasung	Farbe	Art.-Nr.	UVP ¹⁾ €
HKP 4 mm	Alu eloxiert	260016	74,90

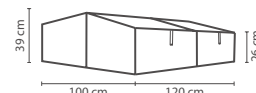

GAIA 3X

Grundfläche: ca. 0,9 m² | Außenmaß: B 53 x L 180 x H 51 cm | Dachfenster: 3 | Farbe: Alu eloxiert | Verglasung: HKP 4 mm

Verglasung	Farbe	Art.-Nr.	UVP ¹⁾ €
HKP 4 mm	Alu eloxiert	260026	99,90

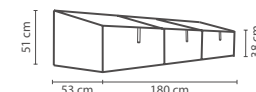

GAIA JUMBO & GAMMA

Hochfrühbeete

Die beiden Frühbeete Gaia Jumbo und Gamma verbinden im Set mit dem Zinalume®-Unterbau die Vorteile von Früh- und Hochbeet zu einer platzsparenden und rückenfreundlichen An- und Aufzuchtstation.

Mit einer Frühbeethöhe von 38 cm an den Seiten und 72 cm bis zum First ist das Gaia Jumbo so hoch, dass junge Pflanzen über die Anzuchtphase hinaus darin verbleiben können. Das Dach besteht aus vier aufstellbaren Dachfenstern, sodass für beste Belüftung gesorgt ist. In Kombination mit dem passenden Unterbau aus Zinalume® ist das Hochfrühbeet 135 cm hoch.

Das Gamma, die Weiterentwicklung des Gaia Jumbo, punktet durch die formschönen Profile des Frühbeetaufsatzes: Eben und glatt rahmen sie – je

nach Verglasungsart – die UV-stabilisierten Hohlkammerplatten oder das kristallklare Sicherheitsglas (ESG) dezent und edel ein. Auch die Dachspitze ist abgerundet und vollendet so die ästhetische Gesamterscheinung des Mini-Gewächshauses.

Das Gamma ist mit 71 cm Höhe minimal niedriger als das Gaia Jumbo. Durch eine unterschiedliche Verbindung von Frühbeet und Unterbau bleibt die Gesamthöhe des Hochfrühbeet-Sets aber nahezu gleich.



Frühbeet GAIA JUMBO



Hochfrühbeet GAIA JUMBO



Frühbeet GAMMA



Hochfrühbeet GAMMA



15 JAHRE GARANTIE
AUF ZINALUME® GEGEN DURCHROSTUNG

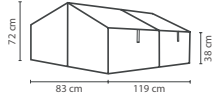
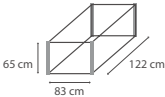
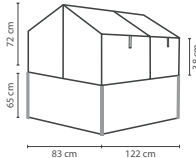
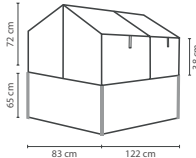
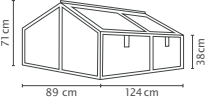
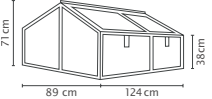
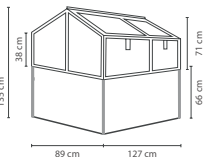
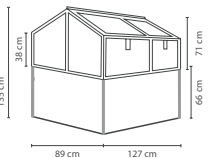

Materialkunde
siehe Seite 58

Modell	Verglasung	Farbe	Art.-Nr.	UVP ¹⁾ €	
GAIA JUMBO Inkl.: 4 Dachfenster Grundfläche: ca. 1,0 m ² 	HKP ca. 4 mm	Alu eloxiert	40002835	139,90 €	
	HKP ca. 4 mm	Schwarz ²⁾	40003844	159,90 €	
	ESG ca. 3 mm	Alu eloxiert	260018	159,90 €	
	ESG ca. 3 mm	Schwarz ²⁾	40003843	219,90 €	
UNTERBAU FÜR GAIA JUMBO B 83 x T 122 x H 65 cm Grundfläche: ca. 1,0 m ² 	–	Alu eloxiert/Blank	40002194	249,90 €	
	–	Schwarz ²⁾ /Granit	40003845	269,90 €	
HOCHFRÜHBEET-SET GAIA JUMBO Gaia Jumbo inklusive Unterbau 	HKP ca. 4 mm	Alu eloxiert/Blank	40003847	329,90 €	
	HKP ca. 4 mm	Schwarz ²⁾ /Granit	40003848	399,90 €	
	ESG ca. 3 mm	Alu eloxiert/Blank	40002634	399,90 €	
HOCHFRÜHBEET-SET GAIA JUMBO Gaia Jumbo inklusive Unterbau 	ESG ca. 3 mm	Schwarz ²⁾ /Granit	40003774	469,90 €	
	GAMMA Inkl.: 4 Dachfenster Grundfläche: ca. 1,0 m ² 	HKP ca. 4 mm	Alu eloxiert	40004247	219,90 €
		HKP ca. 4 mm	Schwarz ²⁾	40004249	269,90 €
ESG ca. 3 mm		Alu eloxiert	40004404	269,90 €	
GAMMA Inkl.: 4 Dachfenster Grundfläche: ca. 1,0 m ² 	ESG ca. 3 mm	Schwarz ²⁾	40004250	319,90 €	
	HOCHFRÜHBEET-SET GAMMA Gaia Jumbo inklusive Unterbau 	HKP ca. 4 mm	Alu eloxiert/Blank	40004252	379,90 €
		HKP ca. 4 mm	Schwarz ²⁾ /Granit	40004254	479,90 €
ESG ca. 3 mm		Alu eloxiert/Blank	40004251	449,90 €	
HOCHFRÜHBEET-SET GAMMA Gaia Jumbo inklusive Unterbau 	ESG ca. 3 mm	Schwarz ²⁾ /Granit	40004253	549,90 €	



- ✓ Erhältlich mit HKP oder ESG
- ✓ Aufstellbare und seitlich verschiebbare Dachfenster
- ✓ 2 in 1: Früh- und Hochbeet in Einem
- ✓ Zuverlässiger Schutz bei Frost, Regen, Hagel und Schnee
- ✓ Gamma: formschönes Frühbeet durch glatte Profile
- ✓ Gamma: auch in Granit, mit schwarzen Profilen und HKP

Hochfrühbeet-Set Gamma³ – Blank/ Alu eloxiert – ESG



Hochfrühbeet-Set Gaia Jumbo³ – Granit/Schwarz² – HKP



Frühbeet Gaia Jumbo³ –Schwarz² – ESG



Frühbeet Gamma³ –Alu eloxiert – HKP



Frühbeet Gaia Jumbo³ –Alu eloxiert – ESG

LINUS & LINUS IN&OUT

Hochbeet

Das beliebte Hochbeet von Vitavia (siehe Seite 56) in klassisch eckiger Form: Rechteckige Zinalume®-Bleche werden hierfür an den Ecken mit hochwertigen Leisten aus eloxiertem Aluminium verbunden und an den Seiten stabilisiert.

Das Hochbeet Linus besticht durch seine moderne Optik und seine besonderen Materialeigenschaften: Hergestellt aus Zinalume® weist es eine herausragende Witterungsbeständigkeit auf. Außerdem benötigt es im Gegensatz zu Holzbeeten keine Innenfolie, da es nicht mit organischen Materialien wie Erde und Pflanzen reagiert. Aufgrund seiner Eigenschaften wird Zinalume® oft im Brunnenbau verwendet. Weitere Informationen zum Material: s. S. 58.

Vitavia-Hochbeete bieten eine Vielzahl von Einsatzmöglichkeiten: Außer zur bequemen Gartenarbeit – das ständige Bücken bei der Gartenarbeit entfällt – werden sie häufig zur dekorativen Gartengestaltung oder auch zur dezenten Abtrennung von Gartenbereichen sowie als Sichtschutz eingesetzt.

Die Linus-Hochbeete sind erhältlich in zwei verschiedenen Höhen – mit einer Grundfläche von ca. 1,8 m². Insgesamt vier Farbkombinationen erlauben die individuelle Abstimmung auf die eigene Garteneinrichtung und das eigene Gewächshaus.

Die Hoch- und Innenbeete Linus IN&OUT sind passgenau auf Vitavia Gewächshäuser zugeschnitten und sorgen für ein aufgeräumtes und leicht sauber zu haltendes Innenleben.

Durch ihre Höhe von 40 cm bieten sie einen leicht erhöhten Arbeitsbereich – sodass auch tief wurzelnde Pflanzen genug Erde finden, um sich gut darin zu halten und mit ausreichend Nährstoffen versorgt zu werden. Eine gezielte Erdschichtung kann die Bodenverhältnisse optimieren.

LINUS IN&OUT: PASSGENAU

In Standard-Feldbreite der Vitavia Gewächshäuser sind die IN&OUT Modelle passgenau designt.

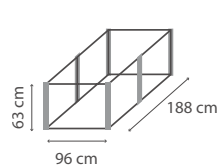
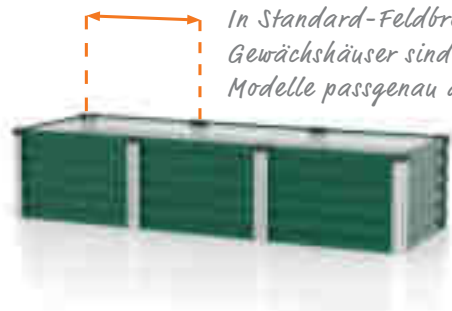

Linus 630

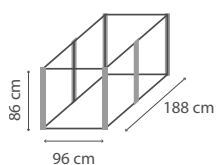

Linus 858

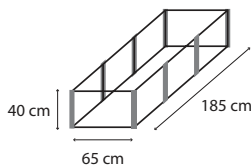

Linus 401 IN&OUT S

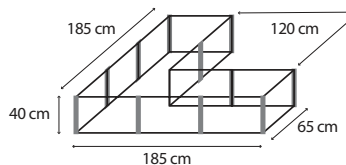

Linus 401 IN&OUT M

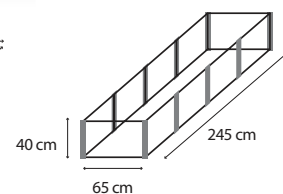

Linus 401 IN&OUT L



15 JAHRE GARANTIE
AUF ZINALUME® GEGEN DURCHRÖSTUNG



Materialekunde
siehe Seite 58

Modell	Granit/Alu eloxiert		Granit/Schwarz ²⁾		Seegras/Alu eloxiert		Seegras/Schwarz ²⁾	
	Art.-Nr.	UVP ¹⁾ €	Art.-Nr.	UVP ¹⁾ €	Art.-Nr.	UVP ¹⁾ €	Art.-Nr.	UVP ¹⁾ €
HOCHBEET LINUS 630 Maße: ca. B 96 x L 188 x H 63 cm	40002605	299,90 €	40004389	329,90 €	40002620	299,90 €	40002623	329,90 €
HOCHBEET LINUS 858 Maße: ca. B 96 x L 188 x H 86 cm	40002604	349,90 €	40004388	369,90 €	40002614	349,90 €	40002617	369,90 €
HOCHBEET LINUS IN&OUT S Maße: ca. B 65 x L 185 x H 40 cm Passend für: Comet, Venus, Planet, Apollo, Triton, Orion	40001524	299,90 €	40004385	329,90 €	40005569	299,90 €	40005625	329,90 €
HOCHBEET LINUS IN&OUT M Maße: ca. B 185 x L 185 x H 40 cm Passend für: Comet, Venus, Planet, Apollo, Triton, Orion	40001525	399,90 €	40004386	429,90 €	40005568	399,90 €	40005626	429,90 €
HOCHBEET LINUS IN&OUT L Maße: ca. B 65 x L 245 x H 40 cm Passend für: Meridian 1 & 2, Uranus, Jupiter, Olymp, Cassandra, Zeus Comfort, Playa, Diana, Sirius, Clarus, Aphrodite, Ida 3300-7800, Athena	40001526	349,90 €	40004387	379,90 €	40005567	349,90 €	40005627	379,90 €

Linus IN&OUT

✓ IN&OUT: Passgenaue Innenbeete für Vitavia Gewächshäuser

✓ Extrem witterungsbeständig durch Zinalume®



Hochbeet Linus IN&OUT S³ – Seegras/Schwarz²

✓ In verschiedenen Größen und Formen erhältlich

✓ Keine Innenfolie nötig



Hochbeet Linus IN&OUT M³ – Granit/Alu eloxiert

Linus 630 & 858

✓ Vitavias beliebtes Hochbeet in rechteckiger Form

✓ Keine Innenfolie nötig

✓ Extrem witterungsbeständig durch Zinalume®



Hochbeet Linus IN&OUT L³ – Seegras/Alu eloxiert



VITAVIA
1. Platz
PREIS-/LEISTUNGS-VERHÄLTNIS
IN DER KATEGORIE HOCHBEETE & PFLANZTISCHE



Hochbeet Linus 630³ – Granit/Schwarz² + Linus 630³ – Granit/Alu eloxiert

VITA System-Hochbeete

Hochbeete dienen der Arbeitserleichterung bei der Aufzucht von Gemüse und Kräutern, weil durch sie das ständige Bücken bei der Gartenarbeit entfällt. Außerdem führen sie zu einer merklichen Ertragssteigerung, da so für die Pflanzen optimale Bodenverhältnisse geschaffen werden können (siehe Abb.).

Aus dem extrem witterungsbeständigen Zinalume® (siehe Seite 58) hergestellt, bestechen Vitavia Hochbeete durch ihre hohe Lebensdauer und ihren typischen, modernen Look: Die gewellten Stahlpaneele sind in unterschiedlichen Farben und Höhen erhältlich – und dank des modularen Designs (s. u.) flexibel zu verschiedenen Hochbeetformen und -größen kombinierbar. So erhält der eigene Garten mit wenig Aufwand einen eigenen Charakter, unterscheidbar von dem des Nachbarn. Übrigens gelingt auch der lockere Sichtschutz zum angrenzenden Grundstück oder die Gestaltung verschiedener Zonen im Garten leicht und optisch ansprechend mit einem Systemhochbeet von Vitavia.

MODULARES DESIGN

Größe und Form können mithilfe des Hochbeets Vita BASIC, der geraden Hochbeeterweiterung Vita STRETCHED und der gebogenen Erweiterung Vita CURVE frei kombiniert werden. Das Hochbeet Vita RUND ist die kleinste Variante und kann ebenfalls gut als dekorativer Pflanzkübel genutzt werden. Durch die frei kombinierbaren Module sind den Gestaltungsmöglichkeiten kaum Grenzen gesetzt. Zwischen die beiden runden Abschlusselemente und nach jeder Erweiterung Vita CURVE können zwei gerade Bauelemente (Erweiterung Vita STRETCHED) aneinandergesetzt werden. So kann das Hochbeet auch optimal zur Abtrennung von Zonen im Garten oder als Sichtschutz eingesetzt werden.

Modulares Design

2 BASISMODELLE • 2 ERWEITERUNGEN • 3 HÖHEN • 5 FARBEN – ENDLOS VIELE MÖGLICHKEITEN

DIE BASISMODELLE



DIE ERWEITERUNGEN

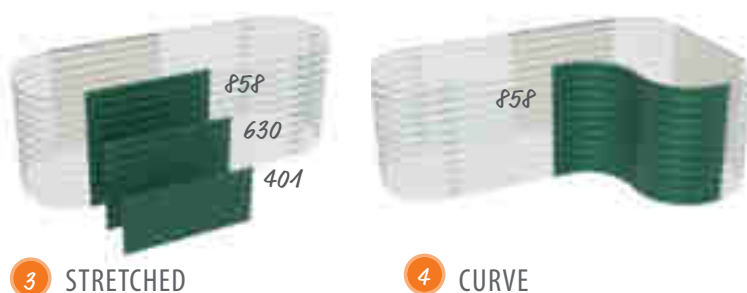

DIE FARBEN



Die im Bausatz angelieferten einzelnen Module sind in fünf Farben erhältlich, vorgebogen und die Verbindungsstücke vorgebohrt. Weitergehende Informationen zum besonderen Material der Vitavia Hochbeete erhalten Sie auf der folgenden Seite.

Zum Schutz vor unerwünschten Gästen im Beet wird das Hochbeet Vita mit einem selbstklebenden Schneckschutzband geliefert. Es wird auf dem oberen Rand des Hochbeets von außen angebracht. Die Kupferoberfläche hindert Schnecken vor dem Weiterkriechen – und die Ernte gehört Ihnen allein!

HOCHBEETSCHICHTUNG

Auf die richtige Schichtung kommt es an: Außer der höheren Durchschnittstemperatur im Boden verbessert auch die optimale Zusammensetzung des Bodens die Wachstumsbedingungen Ihrer Pflanzen.

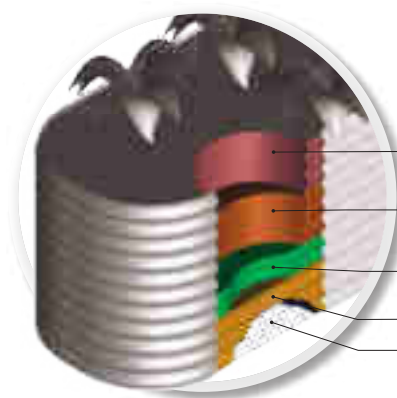

- ca. 20–30 cm reifer Kompost oder Blumenerde
- ca. 30 cm Rohkompost
- ca. 3–5 cm umgedrehte Rasensohle
- ca. 20 cm Reisig
- Drahtgeflecht

DIE HOCHBEETABDECKUNG

Geschützt im Hochbeet: Mit einer passenden Hochbeetabdeckung sorgen Sie für zusätzlichen Schutz vor Witterung und Schädlingen. Sie erhöht außerdem die Durchschnittstemperatur und damit den Ernteertrag.





VITAVIA
1. Platz
 PREIS-/LEISTUNGS-VERHÄLTNIS
 IN DER KATEGORIE HOCHBEETE & PFLANZTISCHE



- ✓ Inklusive Schneckenschutzband
- ✓ Keine Innenfolie nötig
- ✓ Extrem witterungsbeständig durch Zinalume®
- ✓ Beliebig häufige Erweiterung dank modularer Bauweise²⁾

Klassische Formen

In diesen Standardformaten sind die Vita Hochbeete als fertige Bausätze erhältlich: RUND (1), BASIC (2), BASIC + Erweiterung STRETCHED (2 + 3), BASIC + Erweiterung CURVE (2 + 4).



Erweiterungen nach Ihrem Geschmack

Hier sehen Sie zwei Beispiele für frei kombinierte, individuelle Hochbeete: Links wurde das Vita BASIC (2) mit zwei Erweiterungen CURVE (4) kombiniert und rechts wurde zusätzlich noch eine Erweiterung STRETCHED (3) verbaut. Die einzige Regel, die Sie beachten müssen: **Nach zwei geraden Bauteilen muss ein kurviges verbaut werden, damit die Stabilität des Hochbeetes gewahrt wird.**



VITA

Materialkunde Zincalume®

„Zincalume®“ ist eine mit Zink und Aluminium beschichtete Stahlwelle, die durch die Behandlung eine vier Mal längere Lebensdauer als galvanisierter Stahl erhält.

Zincalume® wird vorwiegend bei Industriegebäuden und Dacheindeckungen eingesetzt. Hochbeete von dieser Legierung werden europaweit seit vielen Jahren ausschließlich von Vitavia angeboten (Stand: Januar 2026). Es gibt zahlreiche Kopien aus Stahlblech, die auf Bildern kaum von den hochwertigen Zincalume®-Hochbeeten zu unterscheiden sind. Achten Sie daher auf das geschützte Warenzeichen, denn dies garantiert Ihnen den Schutz vor Rost sowie die Langlebigkeit. Sie erkennen es zudem an der 15-jährigen Herstellergarantie gegen Durchrostung – und an unserem Zincalume® Siegel.

Dank des extrem witterungsbeständigen Materials benötigt das Hochbeet Vita im Gegensatz zu Holzbeeten keine Innenfolie: Zincalume® reagiert

nicht mit organischen Materialien wie Erde und Pflanzen, wird also nicht dadurch beschädigt, gibt keine ungesunden Stoffe ab und verhält sich geschmacksneutral.

Entweder mit kühler, blanker Oberfläche oder in einer der vier anderen Farbvarianten lässt sich das Hochbeet auch farblich perfekt auf die übrige Gartengestaltung abstimmen. Die Zincalume®-Bleche haben eine Stärke von 0,65 mm. Seine Stabilität erhält das Material durch die Wellenform.

Neben den Systemhochbeeten der Vita-Reihe führt Vitavia noch weitere Produkte aus dem besonderen Material: Eckige Hochbeete (S. 54) gehören dazu, Innenbeete fürs Gewächshaus (S. 54), das Kaminholzregal Ardor (S. 61) sowie der Komposter Tami (S. 60).



ZINCALUME® SIEGEL

Mit diesem Siegel sind im Katalog alle Vitavia Artikel aus dem Original Zincalume® gekennzeichnet



GARANTIE

Für die extrem widerstandsfähige Oberfläche bürgt Vitavia mit einer 15-jährigen Garantie gegen Durchrostung.

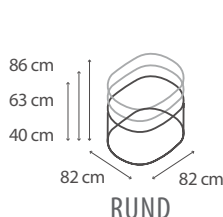

RUND

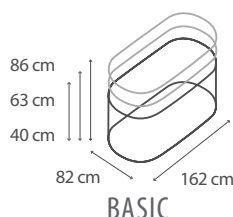

BASIC

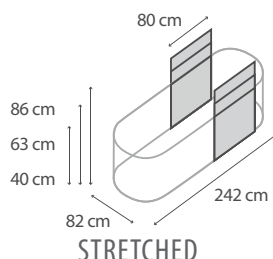

STRETCHED

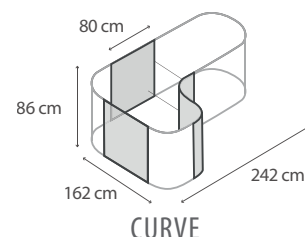

CURVE

Modell	Höhe	Blank		Rubin		Seegras		Granit		Schwarz	
		Art.-Nr.	UVP ¹⁾ €	Art.-Nr.	UVP ¹⁾ €	Art.-Nr.	UVP ¹⁾ €	Art.-Nr.	UVP ¹⁾ €	Art.-Nr.	UVP ¹⁾ €
401 RUND 220 Liter/0,22 m ³	0,40 m	40002555	89,90 €	40004030	119,90 €	40005577	119,90 €	40004034	119,90 €	40005553	119,90 €
630 RUND 340 Liter/0,34 m ³	0,63 m	40002556	119,90 €	40004022	159,90 €	40005576	159,90 €	40004026	159,90 €	40005554	159,90 €
858 RUND 460 Liter/0,46 m ³	0,86 m	40002282	159,90 €	40002283	199,90 €	40005584	199,90 €	40002284	199,90 €	40003259	199,90 €
401 BASIC 470 Liter/0,47 m ³	0,40 m	40002553	119,90 €	40004029	159,90 €	40005596	159,90 €	40004033	159,90 €	40005550	159,90 €
630 BASIC 740 Liter/0,74 m ³	0,63 m	40002554	159,90 €	40004021	219,90 €	40005591	219,90 €	40004025	219,90 €	40005552	219,90 €
858 BASIC 1010 Liter/1,01 m ³	0,86 m	40002278	229,90 €	40002280	279,90 €	40005583	279,90 €	40002281	279,90 €	40002709	279,90 €
ERWEITERUNG STRETCHED für Hochbeet 401	0,40 m	250905	69,90 €	250915	79,90 €	40005594	79,90 €	250925	79,90 €	40005672	79,90 €
ERWEITERUNG STRETCHED für Hochbeet 630	0,63 m	250705	89,90 €	250715	99,90 €	40005600	99,90 €	250725	99,90 €	40005669	99,90 €
ERWEITERUNG STRETCHED für Hochbeet 858	0,86 m	250305	129,90 €	250315	149,90 €	40005580	149,90 €	250325	149,90 €	250805	149,90 €
ERWEITERUNG CURVE für Hochbeet 858	0,86 m	250307	169,90 €	250317	199,90 €	40005581	199,90 €	250327	199,90 €	250807	199,90 €
HOCHBEETABDECKUNG S passend für Hochbeet BASIC; Maße: B 76 x L 164 x H 95 cm, Anbauhöhe: 70-80 cm										40000585	69,90 €
HOCHBEETABDECKUNG L passend für Hochbeet BASIC + Erweiterung STRETCHED; Maße: B 76 x L 238 x H 95 cm; Anbauhöhe: 70-80 cm										40000586	79,90 €

1) UVP = Unverbindliche Preisempfehlung. 2) Nach jeder Erweiterung CURVE können zwei gerade Bauelemente (Erweiterung STRETCHED) aneinandergesetzt werden. 3) Die Ausstattungen sind Zubehör und nicht im Preis enthalten. Farbwiedergabe unverbindlich. Alle Maßangaben sind Annäherungswerte. Technische Änderungen vorbehalten. Garantiebedingungen unter: www.vitavia.de/garantiebestimmungen



VITAVIA
1. Platz
 PREIS-/LEISTUNGS-VERHÄLTNIS
 IN DER KATEGORIE HOCHBEETE & PFLANZISCHE



✓ Original Zinalume®: Industrieller Einsatz z. B. im Brunnenbau

✓ Vier Mal längere Lebensdauer als galvanisierter Stahl

Vita BASIC + Erweiterung CURVE 858³⁾ – Seegras



Vita BASIC 630³⁾ – Schwarz



Vita RUND³⁾ – 401 in Rubin, 858 in Schwarz und 630 in Granit

INKLUSIVE:
 Schneckenschutzband



Vita BASIC 858 – Blank & Granit³⁾



Vita BASIC + Erweiterung STRETCHED 858³⁾ – Rubin – mit Hochbeetabdeckung L



✓ Hohes Eigengewicht

✓ Hochwertiger Komposter aus Original Zinalume®

Tami³⁾ – Blank/Alu eloxiert

Komposter Tami

Mit einem Komposter im Garten müssen Hobbygärtner ihr Unkraut und Pflanzenreste nicht mehr entsorgen, sondern setzen sie sinnvoll für ihr Gemüse ein: So werden die wichtigen Nährstoffe für ihr selbst angebautes Gemüse auch selbst produziert.

Im fast technischen Look fügt sich der Vitavia Komposter Tami perfekt in den modernen Garten ein und reduziert ganz nebenbei den hauseigenen Müll. Er bietet 0,86 m³ Raum für gemähtes Gras, Obst- und Gemüsereste, die darin ohne viel Aufsehens zum Dünger für die Pflanzen im Garten und Gewächshaus werden können. Das widerstandsfähige Zinalume®, das unter Profis als perfektes Material für den Brunnenbau bekannt ist, hält problemlos über viele Jahre den Zersetzungsprozessen stand. Das unterstreicht Vitavia mit einer 15-jährigen Garantie gegen Durchrostung.

Das außergewöhnliche Material in Verbindung mit einem intelligenten Produktdesign bringt weitere Produktvorteile. So bildet sich z. B. deutlich weniger Kondenswasser. Zu starke Fäulnisprozesse und das „Umkippen“ des Komposts werden, auch dank der guten Belüftung, verhindert.

Ein Seitenteil ist im unteren Teil mithilfe von vier stabilen Riegeln herauslösbar, um die fruchtbare Erde zu entnehmen.

Der aufklappbare Deckel dämmt Gerüche ein und ist leicht zu bedienen. Er ist mit Alu-Sandwich-Paneelen eingedeckt. Verbunden sind alle Bauteile durch die typischen Vitavia Aluprofile, die durch ihre Pulverbeschichtung zusätzlich gegen Rost und Witterung geschützt sind.



✓ Aufstellbarer Deckel aus Aluminium-Verbundmaterial

Tami³⁾ – Granit/Schwarz²⁾

LEICHTER ZUGRIFF

Herausnehmbare Seitenklappe: Vier robuste Riegel ermöglichen die unkomplizierte Entnahme der kostbaren Komposterde am Boden des Komposters.



AE	SW
B	G

15 JAHRE GARANTIE
AUF ZINALUME® GEGEN DURCHROSTUNG



Materialkunde
siehe Seite 58

KOMPOSTER TAMI

Grundfläche: ca. 0,92 m² | Maße: ca. B 99 x T 99 x H 87 cm | Farbe: Blank/Alu oder Granit/Schwarz pulverbeschichtet | Material Seiten: Zinalume® | Material Streben: eloxiertes oder pulverbeschichtetes Aluminium

Farbe	Art.-Nr.	UVP ¹⁾ €
Blank/Alu eloxiert	40003415	349,90
Granit/Schwarz ³⁾	40003416	399,90

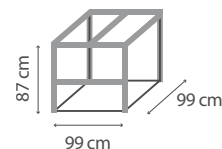



✓ Aluminium-Unterbau

Ardor 401 QUER³ – Rubin

Kaminholzregal Ardor

Das Kaminholzregal Ardor aus Zinalume® ist eine moderne und elegante Art und Weise, Kaminholz vor direkten Witterungseinflüssen geschützt im Freien zu lagern.

Bei „Zinalume®“ handelt es sich um mit Zink und Aluminium beschichtetes Stahlblech, das durch die Beschichtung jahrelang resistent gegen Umwelt- und Witterungseinflüsse ist. Seine Lebensdauer ist vier Mal länger als bei galvanisiertem Stahl. Zinalume® wird vorwiegend eingesetzt bei Industriegebäuden und Dacheindeckungen. Das Material ist hervorragend geeignet zum Bau des „Holzlagers“. Das unterstreicht Vitavia mit einer 15-jährigen Garantie gegen Durchrostung.

Die widerstandsfähige Legierung erlaubt es, auch organische Materialien, die feucht werden können, unter freiem Himmel zu lagern.

Dank der stabilen Welle behält das Kaminholzregal trotz der Materialstärke von nur 0,65 mm auch bei großer Lastaufnahme seine Form. So fasst das Holzregal Ihre Vorräte stilvoll und platzsparend ein. Die Auswahl bei Form und Farbe machen es sogar zu einer denkbaren Lösung für den Innenraum, vielleicht direkt am Kamin? Der Unterbau ist aus Aluminium. Das Kaminholzregal wird in einzelnen Paneelen als Bausatz geliefert. Die Metallkonstruktion wird mit dem Unterbau verbunden und anschließend mit Winkeln an einer Wand verschraubt (kann nicht frei stehen!).

Das Kaminholzregal ist in der Standardtiefe von 40 cm sowohl im Quer- als auch im Hochformat erhältlich. Erhöhten Lagerbedarf deckt das Kaminholzregal 858 HOCH dank seines erweiterten Fassungsvermögens von 1,8 m³ ab. Die Produktabelle unten zeigt die verschiedenen erhältlichen Farbvarianten.



Ardor 401 QUER³ – Blank

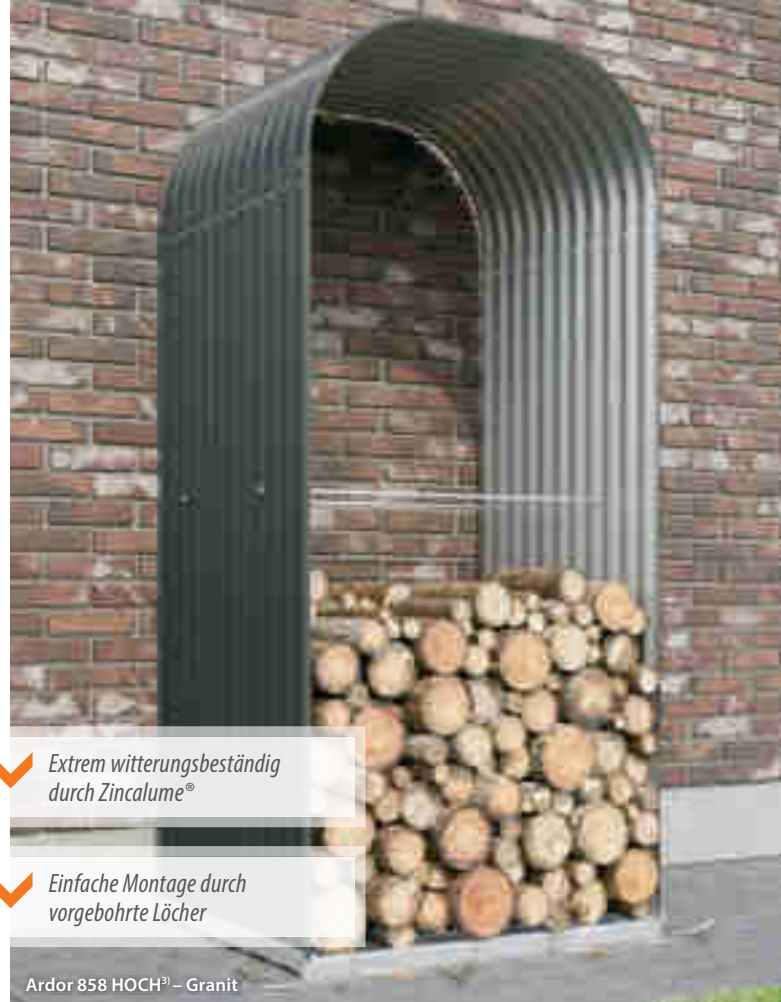

✓ Extrem witterungsbeständig durch Zinalume®

✓ Einfache Montage durch vorgebohrte Löcher

Ardor 858 HOCH³ – Granit

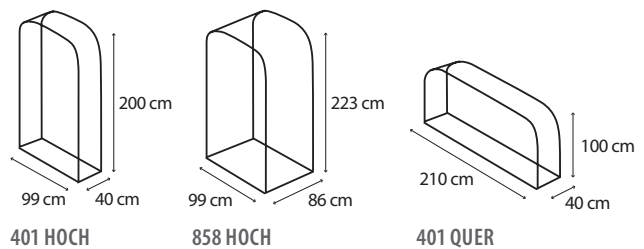

15 JAHRE GARANTIE
AUF ZINALUME® GEGEN DURCHROSTUNG



Materialkunde
siehe Seite 58

ARDOR HOCH

Grundfläche: 0,41 oder 0,89 m² | Volumen: 0,8 m³ oder 1,8 m³ | Außenmaß: L 99 x H 200 bzw. 223 cm | Tiefe: 40 cm oder 86 cm | Farbe: Blank, Rubin oder Granit | Material: Zinalume®

Modell	Farbe	Art.-Nr.	UVP ⁽¹⁾ €
401	Blank	40002285	219,90
401	Rubin	40002286	249,90
401	Granit	40002287	249,90
858	Blank	40002468	319,90
858	Granit	40002469	369,90

ARDOR QUER

Grundfläche: ca. 0,85 m² | Volumen: 0,8 m³ | Außenmaß: L 210 x B 40 x H 100 cm | Farbe: Blank, Rubin oder Granit | Material: Zinalume®

Modell	Farbe	Art.-Nr.	UVP ⁽¹⁾ €
401	Blank	40002288	219,90
401	Rubin	40002289	269,90
401	Granit	40002290	269,90

METALLGERÄTEHÄUSER

von Globel, Pergart & Vitavia

Auf diesen Seiten werden Sie fündig, wenn Sie für Ihr Gewächshaus Platz im Garten schaffen, Ordnung in Ihre Gerätschaften bringen möchten, oder auch einen geschützten Raum für Ihre Heimwerkerstunden suchen. Die Metallgerätee Häuser der drei hier vorgestellten Anbieter adressieren unterschiedliche Ansprüche und Budgets, sodass wir zuversichtlich sind, dass unter den folgenden Produkten die richtige Lager- und/oder Werkstatt für Sie dabei ist.



GLOBEL

Die hochwertigen Metallgerätee Häuser des australischen Unternehmens Globel Industries Pty Ltd. zeichnen sich durch ihre besondere Qualität und Verarbeitung aus. So verwendet der Hersteller ausschließlich feuerverzinkten Stahl mit einer Materialstärke von ca. 0,3 mm. Zum robusten Material kommen eine konsequent auf Stabilität ausgerichtete Konstruktion mit einem feinrippigen Paneeldesign. Für herausragende Stabilität sorgen überlappend montierte Paneele und die innen verstärkten Ecken. Es ragen keine spitzen Schrauben in den Innenbereich, weil sie in ein Kastenprofil geschraubt werden – in herkömmlichen Metallgerätee Häusern sind hier üblicherweise offene L-Profile verarbeitet. Die Farbe wird nach der Herstellung der Stahlbasis in einem 4-stufigen Verfahren eingebrannt und veredelt (Multilayer-Einbrennlackierung).

15 JAHRE GARANTIE
GEGEN DURCHROSTUNG

Bei der Verarbeitung werden möglichst in sich stabile Bauelemente wie vormontierte Türen verwendet und auf Kleinteile aus Kunststoff verzichtet. So ist beispielsweise eine Dauerbelüftung über gestanzte Lüftungsschlitze gewährleistet – nicht umsonst gewährt der Hersteller 15 Jahre Garantie¹⁾ gegen Durchrostung.

MATERIALEIGENSCHAFTEN



Feuerverzinkter Stahl

Komplett aus feuerverzinktem Stahl für langfristigen Schutz gegen Korrosion



Multilayer-Einbrennlackierung

Mehrschichtige Einbrennlackierung: ebene Oberflächen, gut geschützt gegen Kratzer und andere Lackschäden



Überlappend montierte Paneele

Stabilität dank hoher Materialstärke und speziellem Design mit ineinandergreifenden Paneelen



Innenliegende Kastenprofile

Stabilität dank hoher Materialstärke und speziellem Design mit ineinandergreifenden Paneelen



Tür-zertifiziert

Die Produktsicherheit dieser Gerätehäuser wurde vom TÜV als unabhängiger Prüfstätte zertifiziert.



PERGART

Pergart Gerätehäuser bringen seit Jahrzehnten Ordnung in Gärten und Höfe. Ein breites Angebot an verschiedenen Größen, Bauformen und weiteren Ausstattungsmerkmalen – wie beispielsweise Lichtpaneelen und abschließbaren Türen – hilft dabei, das passende Modell zu finden. Auch verschiedene Preisklassen und Garantien¹⁾ stehen zur Auswahl.

Bei allen Unterschieden können Kunden sich bei Pergart Gerätehäusern auf konsequent umgesetzte Qualitätsstandards verlassen: Dach- und Bodenrahmentteile sind stets feuerverzinkt, um die konstruktiven Bauelemente besonders zuverlässig vor Rost zu schützen. Alle verbauten Elemente aus Stahl sind mindestens galvanisch verzinkt und verfügen über 5 Jahre Garantie¹⁾. Die genauen Garantieangaben befinden sich auf den jeweiligen Produktseiten. Zu den unterschiedlichen Qualitätsmerkmalen finden Sie auf den folgenden Seiten wiederkehrende Symbole.

5 JAHRE GARANTIE
GEGEN DURCHROSTUNG

MATERIALEIGENSCHAFTEN



Feuerverzinkter Stahl

Komplett aus feuerverzinktem Stahl für langfristigen Schutz gegen Korrosion



Galvanisch verzinkter Stahl

Die galvanische Verzinkung macht die Stahloberfläche widerstandsfähiger gegen Rost. Je nach zusätzlicher Lackierung verlängert sich dieser Schutz – und erweitert sich gegen Beschädigungen durch leichte Stöße und scharfe Gegenstände.



Vitavia

VITAVIA

Mit dem Vitavia Universum bietet eph schmidt eine Werk- und Lagerstätte aus eigener Herstellung an. Die Rahmen aus robusten Aluminiumprofilen, wie sie die Vitavia Gewächshauskunden kennen, sind bei diesem Haus mit widerstandsfähigen Alu-Sandwich-Paneeelen ausgekleidet. Hoch, geräumig, solide und mit Tageslicht ausgestattet – kurz: ein echtes Vitavia! Und daher auch mit einer Garantie¹⁾ von 20 Jahren versehen.

20 JAHRE GARANTIE AUF KONSTRUKTION UND RAHMEN

Aufgrund des extrem widerstandsfähigen und witterungsbeständigen Aluminiums gewährt der Hersteller 20 Jahre Garantie gegen Durchrostung.

10 JAHRE GARANTIE AUF HKP GEGEN VERWITTERUNG

Die verlässliche Qualität made in Germany mit UV-Schutz und geschlossenen Längsseiten wie bei den Gewächshäusern erlaubt eine Garantie¹⁾ von 10 Jahren gegen Verwitterung.

MATERIALEIGENSCHAFTEN



Veredeltes Aluminium

Robust, leicht, quasi rostfrei und daher perfekt für den Einsatz als langfristige Lagerstätte.



Alu Sandwich-Paneele

Für schöne Oberflächen mit stabilem Kern, je nach Farbwahl mit zusätzlicher Folierung an der Außenseite.



Verglasung

Hohlkammerplatten im Dach sorgen für Licht und zuverlässige Isoliereigenschaften, kristallklares Sicherheitsglas in den Seitenfenstern für freie Sicht.



Doppelrahmen

Verstärkt die Profile und sorgt für absolut windstabile Befestigung der Verglasung.



Tür-zertifiziert

Die Produktsicherheit dieser Gerätehäuser wurde vom TÜV als unabhängiger Prüfstätte zertifiziert.



BESONDERE MERKMALE

Besondere Eigenschaften der Metallgerätehäuser erkennen Sie auf den Produktseiten dank entsprechender Symbole auf den ersten Blick.



Stehhöhe (Seitenhöhe mind. 1,60 m)



Integrierte Schiebetür



Integrierte Schwingtür



Integrierter Klappdeckel



Inklusive Schloss

FARBEN

Die Farbsymbole geben eine schnelle Übersicht über die erhältlichen Farben.

GLOBEL



Silber Metallic



Jade



Anthrazit

PERGART



Anthrazit Matt



Tanne/Weiß



Schiefer/Weiß



Holzoptik



Holzoptik/Nuss

VITAVIA



Salbeigran/Alu eloxiert



Salbeigran/Schwarz²⁾



Anthrazit³⁾/Salbeigran/Alu eloxiert



Anthrazit³⁾/Salbeigran/Schwarz²⁾

PAVILLONDACH UNIVERSUM

Ähnlich wie beim Blick in den nächtlichen Himmel vermehren sich bei der Betrachtung dieses 10,2 m² großen Werk- und Lagerraums auf fast bezaubernde Art die Hingucker, wie am Firmament die Sterne.

Robust und fein zugleich bilden die verschraubten Doppelrahmenprofile aus eloxiertem Aluminium den schlanken Rahmen. Ausgekleidet wird er im Dach mit UV-beschichteten Hohlkammerplatten, in den Seiten mit kristallklarem Sicherheitsglas (ESG) und stabilen Alu-Sandwich-Paneelen: Die perfekte Mischung an Diskretion, Ästhetik und Tageslicht. So sind die Türen oberhalb der Türklinke verglast, unterhalb geschlossen – und außerdem abschließbar, weit zu öffnen und mit einer klassischen Türklinke ausgestattet.

Die Hohlkammerplatten im Dach lassen viel Tageslicht in das Universum, in dem daher Verstautes schnell gefunden wird und Werkarbeiten ohne elektrisches Licht kein Problem sind, solange es draußen hell ist. Die UV-Beschichtung gewährleistet, dass Gelagertes und auch die Platten selbst nicht unter den einfallenden UV-Strahlen leiden. Und gelagert werden kann viel, da die 10,2 m² mit 1,88 m hohen Seiten umbaut sind. Auf die setzt sich das bis zu 2,65 m hohe Pavillondach aus Hohlkammerplatten, den leicht weich gezeichneten Blick freigebend in den echten Sternenhimmel.

Das Universum wird als Bausatz und ohne Boden geliefert. Das integrierte, solide Bodenprofil erlaubt die direkte Verankerung im Streifenfundament.



DIE RICHTIGE MISCHUNG

Tageslicht und Diskretion sichern Ihnen Hohlkammerplatten im Dach, Glas in den Fenstern und Alu-Sandwich-Paneele in den Seiten. Innen sind die AS-Platten des Universums immer in elegantem Salbeigrau gehalten, das schluckt weniger Licht, selbst wenn Sie außen auf elegantes Anthrazit setzen wollen.

10 JAHRE GARANTIE
AUF HKP GEGEN VERWITTERUNG

20 JAHRE GARANTIE
AUF KONSTRUKTION UND RAHMEN



Modell

Außenmaße

Paneele

Alu eloxiert

Schwarz²⁾

Außen/Innen

Art.-Nr.

UVP¹⁾ €

Art.-Nr.

UVP¹⁾ €

Salbeigrau/Salbeigrau	40006198	3.999,90 €	40006199	4.499,90 €
-----------------------	----------	------------	----------	------------

UNIVERSUM

Inkl.: 3 Seitenfenster
Kombiverglasung:
Seiten mit Sandwich-Paneeelen und
ESG ca. 3 mm + Dach HKP ca. 10 mm
Grundfläche: ca. 10,2 m²
Sockelmaß: 314 x 314 cm

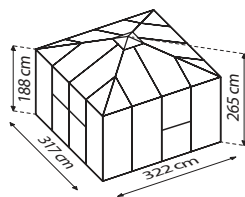

Anthrazit³⁾/Salbeigrau

40008133 *

3.999,90 €

40008134 *

4.499,90 €

NEU*
Anthrazit

✓ *Gerätehaus in
Vitavia Premium-Qualität*

✓ *Hohe und breite Doppelflügeltür:
bequemer Zugang auch mit
sperrigen Gegenständen*

✓ *Seiten mit robusten
Alu-Sandwich-Paneelen*

✓ *Aluminium-Türklinke und Zylinder-
schloss wie an Ihrem Hauseingang*

Lager- und Werkstätte Universum³⁾ – Anthrazit³⁾/Salbeigrau/Schwarz²⁾



Lager- und Werkstätte Universum⁴⁾ – Salbeigrau/Alu eloxiert



✓ **Modell 65 mit Schleppdach-Erweiterung erhältlich**

Dream 65² mit Schleppdach – Anthrazit



Dream 1010² – Silber Metallic

GARTENMANAGER DREAM



Mit dem Gerätehaus Dream organisieren Hobbygärtner, Garten- und Hausbesitzer ihren Garten mit Leichtigkeit – und Komfort.

Selbst in seiner kleinsten Größe mit einer Höhe von fast zwei Metern und einer ca. 1,70 m hohen Doppeltür ausgestattet, bietet es Bewegungsfreiheit und mühelosen Zugriff auf Rasenmäher, Schneeschippe und Co. Das neue Schleppdach ist die perfekte Ergänzung für alle, die neben den 2,46 m² Stellfläche im kleinsten Modell noch ein bisschen mehr trockenen Platz für ihren Grill, ihren Liegestuhl oder auch ihr Feuerholz brauchen.

Wie bei allen Globel-Gerätehäusern können sich seine Besitzer auch beim Dream auf überlegene Stabilität, komplett feuerverzinkten Stahl sowie auf die hochwertige Verarbeitung von Profilen und Oberflächen verlassen.

Das Dream wird als Bausatz ohne Boden geliefert. Das Schleppdach erweitert die überbaute Fläche der kleinsten Ausführung in der Farbe Anthrazit um 1,27 m² und ist separat oder im Set erhältlich. Mit optionalem Zubehör (s. S. 82) werten Sie ihren Gartenmanager weiter auf.



15 JAHRE GARANTIE
GEGEN DURCHSTOßUNG



GLOBEL

Modell	Sockelmaße	Silber Metallic		Jade		Anthrazit	
		Art.-Nr.	UVP ¹⁾ €	Art.-Nr.	UVP ¹⁾ €	Art.-Nr.	UVP ¹⁾ €
DREAM 65 Grundfläche: ca. 2,46 m ² Außenmaße: B 184 x T 154 x H 193 cm Türmaße: ca. B 64 x H 169 cm		40003110	449,90 €	40003177	449,90 €	40002968	449,90 €
DREAM 65 + SCHLEPPDACH Grundfläche: ca. 4,1 m ² Außenmaße: B 262 x T 154 x H 193 cm Türmaße: ca. B 64 x H 169 cm		–	–	–	–	40007170	599,90 €
SCHLEPPDACH 65 Grundfläche: ca. 1,27 m ² Außenmaße: B 92 x T 154 x H 193 cm		–	–	–	–	40006754	199,90 €
FUNDAMENTBODENRAHMEN 6 x 5		40003256	99,90 €	40003256	99,90 €	40003256	99,90 €
DREAM 86 Grundfläche: ca. 4,10 m ² Außenmaße: B 245 x T 185 x H 198 cm Türmaße: ca. B 105 x H 169 cm		40003127	599,90 €	40003179	599,90 €	40002985	599,90 €
FUNDAMENTBODENRAHMEN 8 x 6		40003260	159,90 €	40003260	159,90 €	40003260	159,90 €
DREAM 88 Grundfläche: ca. 5,55 m ² Außenmaße: B 245 x T 247 x H 198 cm Türmaße: ca. B 105 x H 169 cm		40003133	749,90 €	40003182	749,90 €	40002991	749,90 €
FUNDAMENTBODENRAHMEN 8 x 8		40003263	179,90 €	40003263	179,90 €	40003263	179,90 €
DREAM 108 Grundfläche: ca. 6,99 m ² Außenmaße: B 308 x T 247 x H 202 cm Türmaße: ca. B 105 x H 169 cm		40003149	879,90 €	40003178	879,90 €	40003006	879,90 €
FUNDAMENTBODENRAHMEN 10 x 8		40003264	199,90 €	40003264	199,90 €	40003264	199,90 €
DREAM 1010 Grundfläche: ca. 8,82 m ² Außenmaße: B 308 x T 309 x H 202 cm Türmaße: ca. B 105 x H 169 cm		40003152	999,90 €	40003185	999,90 €	40003009	999,90 €
FUNDAMENTBODENRAHMEN 10 x 10		40003265	229,90 €	40003265	229,90 €	40003265	229,90 €

1) UVP = Unverbindliche Preisempfehlung. 2) Die Ausstattungen sind Zubehör und nicht im Preis enthalten. Alle Maßangaben sind Annäherungswerte. Technische Änderungen vorbehalten. Farbwiedergabe unverbindlich. Garantiebedingungen unter: www.eph-schmidt.de/garantiebedingungen

RAUMWUNDER TOWER



Hoch und wertig: Das Metallgerätehaus Tower bietet dank seiner Höhe auch auf wenigen Quadratmetern Grundfläche viel Raum für Ordnung.

Seine ca. 2 m hohen Seitenwände bieten reichlich Platz für hohe Regale oder Gartengeräte vom Spaten bis zum Rasenmäher. Auch das Wiederfinden der verstauten Dinge gelingt bei aufrechter Körperhaltung und geradem Blick besser. So kriegen ordnungsliebende Hobbygärtner, Garten- und Hausbesitzerinnen ihren Kopf und ihren Garten wieder frei von Gartengeräten, Werkzeug und ungenutzten Terrassenmöbeln.

Wie bei allen Globel-Metallgerätehäusern können sich Garten- und Hausbesitzer auch beim Tower auf überlegene Stabilität, komplett feuerverzinkten Stahl sowie auf die hochwertige Verarbeitung von Profilen und Oberflächen verlassen.

Das Tower wird als Bausatz ohne Boden geliefert. Zusätzliches Zubehör für Ihr Raumwunder, finden Sie auf den Zubehörseiten 82 und 83.



✓ 2,20 m, bzw. 2,25 m hoch

Tower 86^{2l} – Silber Metallic



Tower 108^{2l} – Anthrazit



Tower 108 – Jade

TAGESLICHT
Das Tower kommt mit einem lichtdurchlässigen Dachpaneel – so finden Sie Ihre verstauten Dinge um so schneller wieder.



15 JAHRE GARANTIE
GEGEN DURCHROSTUNG



Modell	Sockelmaße	Silber Metallic		Jade		Anthrazit	
		Art.-Nr.	UVP ¹⁾ €	Art.-Nr.	UVP ¹⁾ €	Art.-Nr.	UVP ¹⁾ €
TOWER 86 Grundfläche: ca. 4,10 m ² Außenmaße: B 245 x T 185 x H 220 cm Türmaße: ca. B 105 x H 191 cm		40004400	749,90 €	40004411	749,90 €	40003853	749,90 €
FUNDAMENTBODENRAHMEN 8 x 6		40003260	159,90 €	40003260	159,90 €	40003260	159,90 €
TOWER 108 Grundfläche: ca. 6,99 m ² Außenmaße: B 308 x T 247 x H 225 cm Türmaße: ca. B 105 x H 191 cm		40004401	949,90 €	40004413	949,90 €	40003854	949,90 €
FUNDAMENTBODENRAHMEN 10 x 8		40003264	199,90 €	40003264	199,90 €	40003264	199,90 €

HEIMWERKSTATT WORKER LAGERTRAUM PARKER

Endlich Platz! In diesen beiden Arbeits- und Lagerstätten aus feuerverzinktem Stahl haben Heimwerker und Heimwerkerinnen eine geschützte Umgebung, um zu reparieren, zu bauen und alles unterzubringen, was sie dazu benötigen: Beide Geräthäuser bieten über 13 m² Grundfläche und 2,01 bis 2,25 m Höhe, also viel Raum für Verstautes UND für ungestörtes Schaffen.

Und wenn das auch noch nicht reicht, bauen Sie einfach an: Mit dem Erweiterungsmodul verschaffen Sie sich weitere 3,7 m². Beim Design beider Modelle stand das Schaffen eines großzügigen Innenraums an oberster Stelle. Unterschiedlich ist das Konzept der Türen.

Worker: Die 1,37 m weite und 1,94 m hohe Flügeltür ist an einer der 4,54 m langen Seiten an mehreren Positionen einbaubar und öffnet sich einladend nach Außen.

Parker: Mit zwei Türen bietet das Parker eine klassische großzügige Einfahrt durch die 2,50 m breiten Frontalschwingtüren und einen Ausgang durch die seitlich positionierbare Einzelschwingtür.

Alle Bauteile sind hochwertig verarbeitet – und das beginnt schon bei der Auswahl des Materials: Das Stahlblech ist komplett feuerverzinkt und weist aufgrund des feinrippigen Paneel-Designs und der innen verstärkten Ecken eine erhöhte Stabilität auf. Kastenprofile verhindern, dass spitze Schrauben in den Bewegungszonen im Innenraum stören. Die Farbe wird nach der Herstellung der Stahlbasis in einem 4-stufigen Verfahren eingebrannt und

veredelt. Auf Kleinteile aus Kunststoff wird weitgehend verzichtet, so auch beim belüfteten Dachgiebel.

Mit optionalem Zubehör wie Tageslichtpaneelen im Dach lassen Sie Sonnenlicht in Ihre neue Arbeits- oder Lagerstätte und werten ihren Hobbyraum weiter auf.

Die Heimwerkstatt Worker und der Lagerraum Parker werden jeweils als Bausatz mit vormontierten Bauteilen (z. B. Türen) und ohne Boden geliefert.

ERWEITERUNG

Das Worker und das Parker haben eine Grundfläche von ca. 13,39 m², und können mit dem Erweiterungsmodul um ca. 3,7 m² erweitert werden.

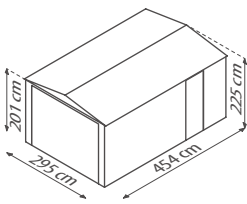
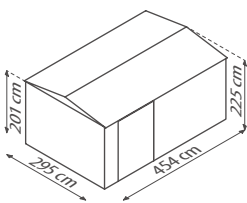
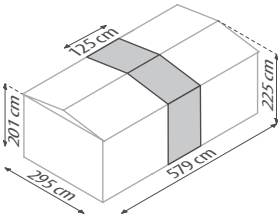

15 JAHRE GARANTIE
GEGEN DURCHROSTUNG

Modell	Sockelmaße	Anthrazit	
		Art.-Nr.	UVP ¹⁾ €
PARKER MGR 1015 Grundfläche: ca. 13,39 m ² Außenmaße: B 308 x T 464 x H 225 cm Frontalschwingtüren: ca. B 250 x H 194 cm Seitenschwingtür: ca. B 67 x H 194 cm		40004318	1.999,90 €
WORKER MWK 1510 Grundfläche: ca. 13,39 m ² Außenmaße: B 464 x T 308 x H 225 cm Türmaße: ca. B 137 x H 194 cm		40004325	1.799,00 €
ERWEITERUNGSMODUL Grundflächenerweiterung ca. 3,7 m ² Außenmaße: B 125 x T 308 x H 225 cm		40004330	449,90 €



Um ca. 3,7 m² erweiterbar

WORKER

- ✓ Arbeits- und Lagerstätte mit integrierten Doppelschwingtüren
- ✓ Optionales Erweiterungsmodul für weitere ca. 3,7 m²

Worker 1510² – Anthrazit – mit Erweiterungsmodul (optionales Zubehör)



PARKER

- ✓ Großzügige Lagerstätte mit frontalen Faltschwingtüren
- ✓ Inklusive variabel positionierbarer Seitenflügeltür

Parker 1015² – Anthrazit



Skillion 84² – Silber Metallic



Zusätzliche Stellfläche durch Schleppdach möglich!

Skillion 64² mit Schleppdach – Anthrazit

PULTDACH SKILLION



Das Metallgerätehaus Skillion fügt sich mit seinen kleinen Grundflächen selbst in kleinere Gärten, auch direkt an der Hauswand, leicht ein.

Hier finden Terrassenpolster und Gartengeräte nah am Geschehen und ohne viel Aufsehen Platz. Mit einer Gesamthöhe von 1,99 m bietet es dank seines Pultdaches zudem eine nahezu gleichbleibende Höhe im gesamten Innenraum. Breite Doppelschiebetüren und ein Grundriss im Querformat gewähren mühelosen Zugang und Zugriff von außen. Für zusätzliche Stellfläche sorgt ein Schleppdach, das separat und im Set erhältlich ist. Der zusätzliche Quadratmeter hält den Fahrradsattel oder Terrassenstuhl an den meisten Tagen im Jahr trocken. Der offene Unterstand hält dabei alles griffbereit und schnell nutzbar.

Feuerverzinkter Stahl in feinrippigen Paneelen und innen verstärkte Ecken sorgen für überlegene Stabilität im Vergleich zu üblichen Stahlblechhäusern. Möglichst vormontierte Bauteile und der weitgehende Verzicht auf Kleinteile aus Kunststoff, z. B. durch gestanzte Lüftungsschlitze, zeugen von anwenderfreundlichem Design. Feuerverzinkte Paneele mit Einbrennlackierung sorgen für robuste Materialeigenschaften, die der Hersteller mit 15 Jahren Garantie gegen Durchrostung attestiert.

Das Skillion wird als Bausatz mit teils vormontierten Bauteilen und ohne Boden geliefert. Beachten Sie, dass das Schleppdach nur linksseitig montiert werden kann.



15 JAHRE GARANTIE GEGEN DURCHROSTUNG



Modell	Sockelmaße	Silber Metallic		Anthrazit	
		Art.-Nr.	UVP ¹⁾ €	Art.-Nr.	UVP ¹⁾ €
SKILLION 64 Grundfläche: ca. 1,93 m ² Außenmaße: B 180 x T 124 x H 199 cm Türmaße: ca. B 64 x H 169 cm		40003233	449,90 €	40003089	449,90 €
SKILLION 64 + SCHLEPPDACH Grundfläche: ca. 3,26 m ² Außenmaße: B 262 x T 124 x H 199 cm Türmaße: ca. B 64 x H 169 cm		-	-	40007165	599,90 €
FUNDAMENTBODENRAHMEN 6 x 4		40003255	89,90 €	40003255	89,90 €
SKILLION 84 Grundfläche: ca. 2,64 m ² Außenmaße: B 242 x T 124 x H 199 cm Türmaße: ca. B 105 x H 169 cm		40003237	549,90 €	40003093	549,90 €
SKILLION 84 + SCHLEPPDACH Grundfläche: ca. 4,03 m ² Außenmaße: B 324 x T 124 x H 199 cm Türmaße: ca. B 105 x H 169 cm		-	-	40007167	699,90 €
FUNDAMENTBODENRAHMEN 8 x 4		40003261	119,90 €	40003261	119,90 €
SCHLEPPDACH Grundfläche: ca. 1,02 m ² Außenmaße: B 93 x T 124 x H 199 cm		-	-	40006755	199,90 €

1) UVP = Unverbindliche Preisempfehlung. 2) Die Ausstattungen sind Zubehör und nicht im Preis enthalten. Alle Maßangaben sind Annäherungswerte. Technische Änderungen vorbehalten. Farbwiedergabe unverbindlich. Garantiebedingungen unter: www.eph-schmidt.de/garantiebedingungen



✓ *Frei positionierbares Anlehnhaus mit vier Außenwänden*

Lean-To 58² – Anthrazit

ANLEHNHAUS LEAN-TO



Das hochwertige Anlehnhaus Lean-To fügt sich mit seinen kompakten Grundflächen leicht in kleinere Gärten oder sogar Vorgärten ein.

Bei einer Deckenhöhe von über 2,0 m und einer Türhöhe von 1,72 m bietet es dank seines Pultdaches zudem eine angenehme Höhe im gesamten Innenraum. Die Neigung des Pultdaches stellt das seitliche Abfließen von Regen und Schnee sicher. Die vormontierte Schwingtür gewährt komfortablen Zutritt und kann in beide Richtungen und an beiden Kopfseiten montiert werden. Da sie nach außen öffnet, wird Platz im Rauminneren gespart. Der Vorschieberiegel aus Edelstahl kann mit einem Vorhängeschloss gesichert werden. Wie bei allen Globel Metallgerätekäusern können sich Gärtnerinnen und Hausbesitzer auch beim Lean-To auf überlegene Stabilität, komplett feuerverzinkten Stahl sowie auf die hochwertige Verarbeitung von Profilen und Oberflächen verlassen.

Das Lean-To wird als Bausatz mit teils vormontierten Bauteilen und ohne Boden geliefert.



Lean-To 56² – Jade



15 JAHRE GARANTIE
GEGEN DURCHSTÜNGUNG



GLOBEL®

Modell	Sockelmaße	Silber Metallic		Jade		Anthrazit	
		Art.-Nr.	UVP ¹⁾ €	Art.-Nr.	UVP ¹⁾ €	Art.-Nr.	UVP ¹⁾ €
LEAN-TO 56 Grundfläche: ca. 2,46 m ² Außenmaße: B 155 x T 180 x H 203 cm Türmaße: ca. B 67 x H 172 cm		40003248	599,90 €	40003217	599,90 €	40003104	599,90 €
		40003256	99,90 €	40003256	99,90 €	40003256	99,90 €
LEAN-TO 58 Grundfläche: ca. 3,37 m ² Außenmaße: B 155 x T 242 x H 203 cm Türmaße: ca. B 67 x H 172 cm		40003249	699,90 €	40003215	699,90 €	40003105	699,90 €
		40003262	139,90 €	40003262	139,90 €	40003262	139,90 €



- ✓ Fahrradgarage mit integrierter Schwingtür und Verschlussriegel
- ✓ Bis zu vier Fahrräder trocken und sicher verstaut

Family 66²⁾ – Anthrazit



Positionsbügel für den stabilen Stand

IN POSITION

Einmal auf die richtige Größe eingestellt, stabilisieren die Stahlbügel das Fahrrad im Ständer.

FAHRRAD-OASE FAMILY



Die Fahrradgarage Family bietet bis zu vier Fahrrädern mit max. 1,83 m Länge einen sicheren Stellplatz. Integrierte Schienen erlauben das blitzschnelle Ein- und Ausparken sowie die effiziente Raumnutzung.

Das Pultdach sorgt für eine gleichbleibende Höhe und ermöglicht die optisch harmonische Platzierung des Family direkt an der Hausmauer. Die Fahrrad-Oase benötigt mit gerade 3,79 m² Grundfläche nur eine kleine Stellfläche. Breite, nach außen öffnende Schwingtüren gewähren großzügigen Zutritt. Der Innenraum wird effizient durch die vier Fahrrad-Schienen mit einstellbaren Stahlbügeln genutzt. Die Stahlbügel fixieren das Fahrrad auf der Schiene, sodass keine Fahrradständer benötigt werden. Die breiten Flügeltüren können mittels des installierten Verschlussriegels unkompliziert auf- und abgeschlossen werden.

Feuerverzinkter Stahl in feinrippigen Paneelen und innen verstärkte Ecken sorgen für überlegene Stabilität im Vergleich zu üblichen Stahlblechhäusern. Auch die mehrstufige Einbrennlackierung und der weitgehende Verzicht auf Kunststoffteile zeugen von durchdachtem Design – nicht umsonst gewährt der Hersteller 15 Jahre Garantie gegen Durchrostung. Das Family kommt als Bausatz und ohne Boden.



15 JAHRE GARANTIE
GEGEN DURCHROSTUNG



Modell	Sockelmaße	Anthrazit	
		Art.-Nr.	UVP ¹⁾ €
FAMILY 66 Grundfläche: ca. 3,79 m ² Außenmaße: B 211 x T 200 x H 165 cm Türmaße: ca. B 156 x H 134 cm		40003252	749,90 €

1) UVP = Unverbindliche Preisempfehlung. 2) Die Ausstattungen sind Zubehör und nicht im Preis enthalten. Alle Maßangaben sind Annäherungswerte. Technische Änderungen vorbehalten. Farbwiedergabe unverbindlich. Garantiebedingungen unter: www.eph-schmidt.de/garantiebedingungen



✓ Perfekt für Mülltonnen

✓ Gerätebox mit doppeltem Zugriff über Front und Deckel

Easy 53^{2l} – Anthrazit

TONNEN-DEPOT EASY



Mit dem Tonnen-Depot Easy können Mülltonnen optisch ansprechend, leicht bedienbar und sicher vor dem schnellen Zugriff durch Unbefugte aufgestellt werden.

Zwei passgenaue Größen für 2 oder 3 Standard-Mülltonnen (à 240 l) erlauben ein bedarfsgerechtes Angebot für Ein- und Mehrfamilienhäuser.

Der doppelte Zugriff über den Klappdeckel und die breiten Flügeltüren machen das Depot auch als Stauraum für Kinderfahrräder, Spielsachen oder kleinere Gartengeräte interessant. Die Flügeltüren erlauben den Zugriff von vorn und sind über einen leicht bedienbaren Riegel verschließbar. Der Klappdeckel ist weit zu öffnen, um z. B. Mülltüten von oben direkt in die Tonnen zu entleeren. Die kräftigen Scharniere ermöglichen die Arretierung in geöffneter Position. Das Depot bietet eine zeitlose und ästhetische Lagerlösung – nicht nur für Mülltonnen, die sich so selbst im Garten oder Vorgarten dezent aufstellen lassen.

Das Easy kommt als Bausatz und ohne Boden.



GANZ NACH BEDARF

Die zwei Größen bieten Platz für 2 oder 3 Standardtonnen oder auch für ganz etwas anderes.



15 JAHRE GARANTIE
GEGEN DURCHROSTUNG



GLOBEL®

Modell	Sockelmaße	Anthrazit	
		Art.-Nr.	UVP ¹⁾ €
EASY 53 Grundfläche: ca. 1,62 m ² Außenmaße: B 174 x T 101 x H 131 cm Türmaße: ca. B 137 x H 120 cm		40003253	399,90 €
EASY 73 Grundfläche: ca. 2,21 m ² Außenmaße: B 236 x T 101 x H 131 cm Türmaße: ca. B 137 x H 120 cm		40003254	499,90 €



✓ **Gerätehaus mit Satteldach und Schiebetür**

Köln II 64²⁾ – Tanne/Weiß



Düsseldorf II 65²⁾ – Schiefer/Weiß

SATTELDACH KÖLN II & DÜSSELDORF II



Benannt nach den beiden größten Städten im Rheinland, haben auch diese beiden Einstiegsmodelle schon viele Herzen gewonnen.

So verleihen die Dachgiebel dem Köln II und dem Düsseldorf II optisch einen charmannten Hauscharakter. Das galvanisch verzinkte Stahlblech wurde je nach Modell mit einer Polyesterlackierung in gedecktem Grünton „Tanne“ oder in unaufdringlichem „Schiefer“-Ton beschichtet. Durch die Farbbeschichtung sind beide Modelle zuverlässig gegen Rost und Kratzer geschützt. Dach- und Bodenrahmenteile sind feuerverzinkt und somit optimal ausgestattet für die erhöhten Anforderungen durch Bodenkontakt und Witterung.

Je nach Modell sind unterschiedliche Farbakzente gesetzt: Beim Köln II heben sich die Schiebetüren und das Dach hell vom Grünton ab, beim Düsseldorf II sind dagegen Tür- und Dachrahmen weiß abgesetzt.

Die meisten Details beider Modelle sind aus Stahlblech gefertigt, z. B. sind die Lüftungsschlitze ausgestanzt, auf Kunststoff wird verzichtet. So wird vom Herstellungsprozess an die Umwelt geschont. Innenlaufende Doppelschie-

betüren mit Kunststoffgleitern sparen Platz und garantieren problemloses Öffnen auch im Winter.

Beide Gerätehäuser werden zerlegt und ohne Boden geliefert.

Mit einem passenden Bodenrahmen (s. Produktabelle) aus feuerverzinktem Stahl bereiten Sie den Boden schnell und unkompliziert für den Belag Ihrer Wahl vor.



Köln II



Düsseldorf II



5 JAHRE GARANTIE
GEGEN DURCHROSTUNG

Modell	Sockelmaße	Ausführung	Farbe	Art. Nr.	UVP ¹⁾ €
SATTELDACH 64 Grundfläche: ca. 1,80 m ² Außenmaß: B 194 x T 110 x H 184 cm Türmaß: B 82 x H 154 cm		Köln II	Tanne/Weiß	40002713	329,90 €
		Düsseldorf II	Schiefer/Weiß	40002706	329,90 €
		BODENRAHMEN 64		–	40003834
SATTELDACH 65 Grundfläche: ca. 2,19 m ² Außenmaß: B 194 x T 131 x H 184 cm Türmaß: B 82 x H 154 cm		Köln II	Tanne/Weiß	40002714	379,90 €
		Düsseldorf II	Schiefer/Weiß	40002707	379,90 €
		BODENRAHMEN 65		–	40003833
SATTELDACH 86 Grundfläche: ca. 3,66 m ² Außenmaß: B 236 x T 174 x H 190 cm Türmaß: B 82 x H 154 cm		Köln II	Tanne/Weiß	40002715	469,90 €
		Düsseldorf II	Schiefer/Weiß	40002708	469,90 €
		BODENRAHMEN 86		–	40003830

1) UVP = Unverbindliche Preisempfehlung. 2) Die Ausstattungen sind Zubehör und nicht im Preis enthalten. Alle Maßangaben sind Annäherungswerte. Technische Änderungen vorbehalten. Farbwiedergabe unverbindlich. Garantiebedingungen unter: www.eph-schmidt.de/garantiebedingungen



✓ Weniger Kunststoff: Lüftung aus Stahlblech ausgestanzt

✓ Zwei Meter Firsthöhe und hohe Seitenwände

Düsseldorf II 86^{2l} – Schiefer/Weiß

SATTELDACH DRESDEN II



Dezent gestaltet, mit rückenfreundlich hohen Seiten und in vier Größen erhältlich, liefert das Dresden II die Antwort auf die allermeisten Stauraum-Fragen.

Das klassische, weiß umrahmte Giebeldach sowie der weiße Türrahmen setzen dezente Farbakzente im ansonsten gedeckten Schiefergrau der Paneele in Dach und Seiten. Seitenwände aus galvanisch verzinktem Stahlblech sind durch eine zusätzliche Polyesterlackierung zuverlässig vor Rost und Kratzern geschützt. Dach- und Bodenrahmentteile sind feuerverzinkt und somit optimal ausgestattet für die erhöhten Anforderungen durch Bodenkontakt und Witterung. Auch Kleinteile und Details sind möglichst aus Stahlblech, die Lüftungsschlitze sind z.B. direkt ausgestanzt, sodass weitgehend auf Kunststoff verzichtet werden konnte. Die innenliegenden, breiten Schiebeteüren mit Kunststoffgleitern lassen sich auch im Winter problemlos öffnen.

Mit einer Firsthöhe von über zwei Metern und 1,70 m hohen Türen bietet das Gerätehaus bequemen Zutritt und ausreichend Freiraum zum Räumen, Verstauen und zur entspannten Entnahme von Werkzeug & Co.

An vorgebohrten Türgriffen lässt sich ein Vorhängeschloss (s. S. 83) anbringen, was Ihr Hab und Gut vor leichtem Zugriff durch Unbefugte bewahren soll. Ein rundum durchdachtes Gerätehaus – zu einem erschwinglichen Preis. Das Dresden II wird als Bausatz ohne Boden geliefert.



5 JAHRE GARANTIE
GEGEN DURCHROSTUNG

Modell	Sockelmaße	Schiefer/Weiß	
		Art.-Nr.	UVP ¹⁾ €
DRESDEN II 86 Grundfläche: ca. 3,66 m ² Außenmaß: B 236 x T 174 x H 206 cm Türmaß: B 106 x H 170 cm BODENRAHMEN 86		40002740	529,90 €
		40003830	59,90 €
DRESDEN II 106 Grundfläche: ca. 4,71 m ² Außenmaß: B 301 x T 174 x H 214 cm Türmaß: B 125 x H 170 cm BODENRAHMEN 106		40002710	529,90 €
		40003829	69,90 €
DRESDEN II 108 Grundfläche: ca. 6,58 m ² Außenmaß: B 301 x T 238 x H 214 cm Türmaß: B 125 x H 170 cm BODENRAHMEN 108		40002711	599,90 €
		40003828	79,90 €
DRESDEN II 1012 Grundfläche: ca. 10,33 m ² Außenmaß: B 301 x T 367 x H 214 cm Türmaß: B 125 x H 170 cm BODENRAHMEN 1012		40002712	799,90 €
		40003827	99,90 €



✓ **Gerätehaus mit Satteldach in rustikalem Blockhausstil**

Frankfurt II 911²⁾ – Holzoptik/Nuss



Frankfurt II 65²⁾ – Holzoptik/Nuss

SATTELDACH FRANKFURT II



PASSENDES ZUBEHÖR

Nutzen Sie Ihr Raumwunder effizient durch passendes Zubehör: s. S. 83



Frankfurt II 86

Außer dem fahrbaren Rasenmäher sollen auch Profi-Grill, Schubkarre und Alu-Leiter trocken und sicher stehen? Kein Problem mit dem Gerätehaus Frankfurt II!

Mit bis zu knapp 11 m² Grundfläche und über 2 Metern Höhe sind auch umfangreiche Platzbedürfnisse bedienbar. Dabei überzeugt das Frankfurt II durch seine imposante Erscheinung. Großzügiger Bau, Dachgiebel und Fassaden im Blockhausstil verbinden sich zu einer rustikalen Eleganz, bei deren Anblick ein bisschen Hüttenstimmung aufkommt.

Die Seitenwände und Türen aus galvanisch verzinktem Stahlblech sind durch eine zusätzliche Polyesterlackierung zuverlässig vor Rost und Kratzern geschützt. Dach- und Bodenrahmentteile sind feuerverzinkt. Das Frankfurt II kommt als Bausatz, ohne Boden.



5 JAHRE GARANTIE
GEGEN DURCHROSTUNG

Modell	Sockelmaße	Holzoptik/Nuss	
		Art.-Nr.	UVP ¹⁾ €
FRANKFURT II 65 Grundfläche: ca. 2,48 m ² Außenmaß: B 193 x T 152 x H 203 cm Türmaß: B 84 x H 170 cm		40003725	499,90 €
		40003838	49,90 €
FRANKFURT II 86 Grundfläche: ca. 4,03 m ² Außenmaß: B 236 x T 195 x H 209 cm Türmaß: B 105 x H 170 cm		40003728	599,90 €
		40003837	59,90 €
FRANKFURT II 911 Grundfläche: ca. 8,22 m ² Außenmaß: B 278 x T 323 x H 215 cm Türmaß: B 125 x H 170 cm		40003731	999,90 €
		40003836	79,90 €
FRANKFURT II 1112 Grundfläche: ca. 10,88 m ² Außenmaß: B 321 x T 366 x H 220 cm Türmaß: B 125 x H 170 cm		40003734	1.199,90 €
		40003835	99,90 €

1) UVP = Unverbindliche Preisempfehlung. 2) Die Ausstattungen sind Zubehör und nicht im Preis enthalten. Alle Maßangaben sind Annäherungswerte. Technische Änderungen vorbehalten. Farbwiedergabe unverbindlich. Garantiebedingungen unter: www.eph-schmidt.de/garantiebedingungen



✓ Polyesterlackierung in elegant mattem Anthrazit

Marburg²⁾ – Anthrazit Matt

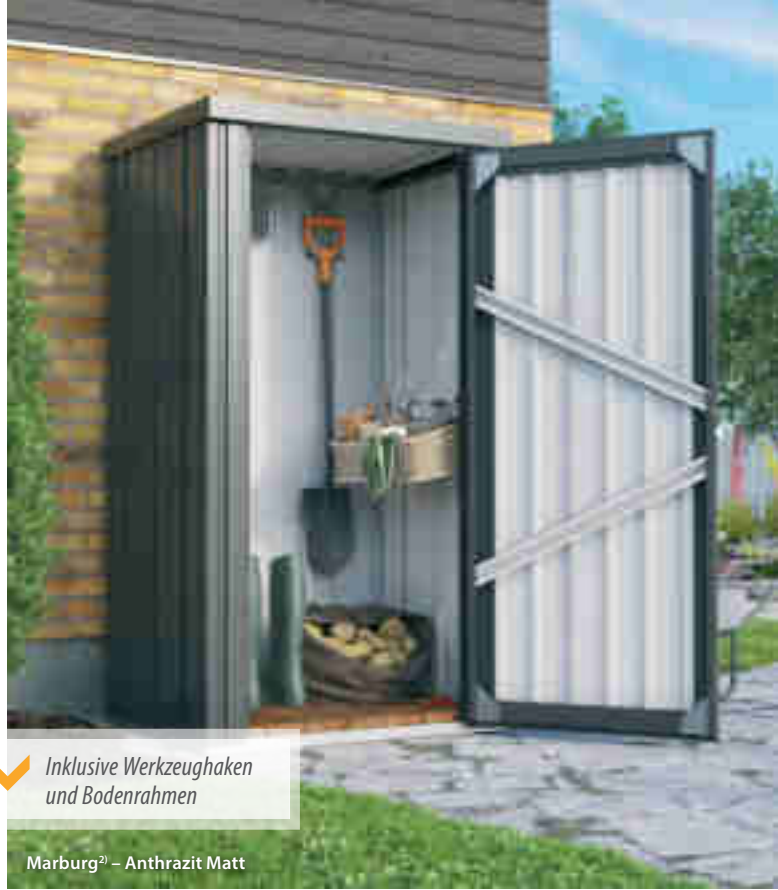

✓ Inklusive Werkzeughaken und Bodenrahmen

Marburg²⁾ – Anthrazit Matt

GERÄTESCHRANK MARBURG



Zu einer guten Zeit auf der Terrasse trägt auch die gut organisierte Gartenausstattung bei. Hierbei kann der Geräteschrank Marburg einen wertvollen Beitrag leisten.

Mit gerade 0,75 m² Stellfläche kann dieses kleine Gerätehaus sogar auf der Terrasse oder im Vorgarten aufgestellt werden. Als unauffälliger Stauraum kann das Marburg hier helfen am Ort des Geschehens Ordnung zu halten.

Für Benutzer mit kleinen Grundstücken bietet es eine komfortable Komplettlösung: Sowohl das Zylinderschloss als auch der Bodenrahmen, zwei Werkzeughaken und das vierteilige Verankerungskit, zur Befestigung am Untergrund, sind im Lieferumfang enthalten. Die integrierte Schwingtür spart Platz im Innern des Stauraums. Die moderne Farbe Anthrazit Matt passt zu praktisch allen anderen Farbtönen in der Umgebung. In den modernen Look fügt sich das Paneeldesign ein: Hebung und Senkung der Längsstruktur wechseln sich im engen Abstand ab, so dass sich eine dezente Riffelung ergibt. Das sieht nicht nur hochwertiger aus, sondern sorgt auch für eine erhöhte Stabilität der Seitenwände.

Das Metallgerätehaus wird als Selbstbausatz geliefert.



Marburg

DURCHDACHT AUSGESTATTET

Abschließbar, inklusive Werkzeughaken und Bodenrahmen – lässt das Marburg auf kleinstem Raum kaum Wünsche offen.



5 JAHRE GARANTIE
GEGEN DURCHROSTUNG

Modell	Sockelmaße	Anthrazit Matt	
		Art.-Nr.	UVP ¹⁾ €
MARBURG Grundfläche ca. 0,75 m ² Außenmaß: B 98 x T 81 x H 180 cm Türmaß: B 73 x H 170 cm		40006172	349,90 €

FLACHDACH RHEINFELDEN

Benannt nach der Kleinstadt in der Alpenregion, besticht auch das kleine Gerätehaus durch sein freundliches Antlitz und clevere Details.

Vor allem durch das rundum laufende Lichtband zwischen Dach und Seiten unterscheidet sich das Rheinfelden auf den ersten Blick von anderen Gerätehäusern: Eine angenehme Auflockerung der ansonsten geschlossenen Seiten – und die Garantie für Tageslicht.

Die über 2 m hohen Seiten erlauben den allermeisten Nutzern eine durchgängige Stehhöhe in der Bewegungszone des Gerätehauses.

Wände, Dach und Bodenrahmenteile aus galvanisiertem Stahlblech sind durch eine zusätzliche Polyesterlackierung zuverlässig vor Rost und

Kratzern geschützt. Die nach außen öffnenden Schwingtüren verleihen dem Haus wohnlichen Charakter und sind zum Schutz vor unbefugtem Zugriff mit einem Schloss ausgestattet. Reichlich zusätzlichen Stauraum schafft das Schleppdach, das auch im Set mit dem Rheinfelden erhältlich ist. Es erweitert den überdachten Bereich um weitere 6,63 m² und kann sowohl rechts als auch links angebaut werden. Perfekt für Fahrräder und alle Dinge, für die der trockene Platz und der schnelle Zugriff ähnlich wichtig sind.

Das Gerätehaus Rheinfelden wird zerlegt und ohne Boden geliefert. Der Bodenrahmen ist inklusive. Er erleichtert die Fixierung einer Folie zum Schutz gegen Feuchtigkeit vom Boden und erleichtert das Einlegen eines Bodens im Inneren des Gerätetehauses.



Rheinfelden 78



Rheinfelden 108



Schleppdach



5 JAHRE GARANTIE
GEGEN DURCHRÖSTUNG

Modell	Sockelmaße	Anthrazit Matt	
		Art.-Nr.	UVP ¹⁾ €
RHEINFELDEN 78 Grundfläche ca. 4,42 m ² Außenmaß: B 204 x T 245 x H 226 cm Türmaß: B 79 x H 187 cm		40006167	1.499,90 €
RHEINFELDEN 78 + SCHLEPPDACH Grundfläche Haus ca. 4,42 m ² Grundfläche Schleppdach ca. 6,63 m ² Außenmaß: B 482 x T 245 x H 226 cm Türmaß: B 79 x H 187 cm		40006245	1.999,90 €
RHEINFELDEN 108 Grundfläche ca. 6,43 m ² Außenmaß: B 290 x T 245 x H 226 cm Türmaß: B 156 x H 187 cm		40006170	1.999,90 €
RHEINFELDEN 108 + SCHLEPPDACH Grundfläche Haus ca. 6,43 m ² Grundfläche Schleppdach ca. 6,63 m ² Außenmaß: B 568 x T 245 x H 226 cm Türmaß: B 156 x H 187 cm		40006246	2.499,90 €



✓ *Gerätehaus mit Flachdach und abschließbarer Schwingtür*

✓ *Polyesterlackierung in elegant mattem Anthrazit*

Rheinfelden 108 mit Schleppdach²⁾ – Anthrazit Matt



Rheinfelden 78²⁾ – Anthrazit Matt



✓ Gerätehaus mit Pultdach und integrierter Schiebetür

Leipzig II 64² – Anthrazit Matt



✓ Gerätehaus mit Pultdach, Lichtpaneelen und Schiebetüren

Lüttich 65² – Anthrazit Matt

PULTDACH LÜTTICH & LEIPZIG II



Mit einer großen Auswahl an verschiedenen kleinen Grundflächen und einem hohen Pultdach schmiegen sie sich sanft an Hauswand, Mauer oder Zaun und garantieren optimale Raumausbeute.

Das Pultdach sichert in beiden Gerätehäusern eine nahezu gleichbleibende Innenraumhöhe, sodass sich Werkzeug, Gartenausüstung & Co. einräumen lassen, ohne dass Sie sich den Kopf stoßen. Im Lüttich sorgen zwei Lichtpaneelen in der Front dafür, dass Sie das Verstaute schnell wiederfinden. Sie hellen den Innenraum auf und verleihen der Fassade eine ansprechende und weniger kompakte Erscheinung.

Das Leipzig II punktet mit minimalen Stellflächen unter 2 m² und einer dafür beachtlichen Höhe. Die Lüftungsschlitze sind ins Metall eingelassen, sodass es weitgehend ohne Kunststoffteile auskommt.

Beide Häuser fügen sich dank Ihres Pultdaches und Ihrer Farbbeschichtung in dezentem Anthrazit diskret an der Hausmauer, dem Zaun oder der Hecke in den Garten ein.

Das Lüttich und das Leipzig II werden zerlegt und ohne Boden geliefert. Passendes Zubehör finden Sie auf S. 83.

5 JAHRE GARANTIE
 GEGEN DURCHROSTUNG

Modell	Sockelmaße	Art.-Nr.	Anthrazit Matt	UVP ¹⁾ €
LÜTTICH 64 Grundfläche: ca. 2,35 m ² Außenmaß: B 195 x T 121 x H 180 cm Türmaß: B 75 x H 154 cm		40007290		349,90 €
BODENRAHMEN 64		40007326		49,90 €
LÜTTICH 65 Grundfläche: ca. 2,94 m ² Außenmaß: B 195 x T 151 x H 180 cm Türmaß: B 75 x H 154 cm		40007292		399,90 €
BODENRAHMEN 64		40007327		49,90 €
LÜTTICH 84 Grundfläche: ca. 3,14 m ² Außenmaß: B 238 x T 132 x H 180 cm Türmaß: B 75 x H 154 cm		40007291		399,90 €
BODENRAHMEN 64		40007328		49,90 €
LEIPZIG II 64 Grundfläche: ca. 1,59 m ² Außenmaß: B 174 x T 110 x H 174 cm Türmaß: B 64 x H 154 cm		40003737		359,90 €
BODENRAHMEN 64		40003842		49,90 €
LEIPZIG II 84 Grundfläche: ca. 2,0 m ² Außenmaß: B 217 x T 110 x H 174 cm Türmaß: B 82 x H 154 cm		40003738		399,90 €
BODENRAHMEN 84		40003841		49,90 €

1) UVP = Unverbindliche Preisempfehlung. 2) Die Ausstattungen sind Zubehör und nicht im Preis enthalten. Alle Maßangaben sind Annäherungswerte. Technische Änderungen vorbehalten. Farbwiedergabe unverbindlich. Garantiebedingungen unter: www.eph-schmidt.de/garantiebedingungen

NEU!
Lübeck 88



✓ *Gerätehaus mit Pultdach,
Lichtpaneelen und Schiebetüren*

Lübeck 88²⁾ – Holzoptik



Lübeck 89²⁾ – Anthrazit Matt



Lübeck 86²⁾ – Tanne/Weiß

PULTDACH LÜBECK



Mit dem Gerätehaus Lübeck schaffen Gartenbesitzer Platz in ihrem Garten – und behalten dank des Lichtbandes in der Front auch leicht die Übersicht über ihr verstautes Gut.

Die Lichtpaneele befinden sich direkt unter dem Pultdach auf der Frontseite. Sie werfen das Gerätehaus optisch auf und erhellen das Innere des Lübecks, sodass sich Nutzer darin tagsüber ohne Zusatzlicht zurecht finden können – und wohler fühlen als in einem fensterlosen Schuppen.

Zum Wohlbefinden tragen auch die hohen Seiten und das Pultdach bei, das den meisten Nutzern eine durchgängige Stehhöhe in der Bewegungszone des Gerätehauses erlaubt. Seitenwände aus galvanisch verzinktem Stahlblech sind durch eine zusätzliche Polyesterlackierung zuverlässig vor Rost und Kratzern geschützt.

Das Lübeck wird als Bausatz ohne Boden geliefert.



5 JAHRE GARANTIE
GEGEN DURCHROSTUNG

Modell	Sockelmaße	Tanne/Weiß		Holzoptik		Anthrazit Matt	
		Art.-Nr.	UVP ¹⁾ €	Art.-Nr.	UVP ¹⁾ €	Art.-Nr.	UVP ¹⁾ €
LÜBECK 86 Grundfläche: ca. 4,05 m ² Außenmaß: B 239xT 194xH 202 cm Türmaß: B 103xH 173 cm		40003740	649,90 €	40007294	649,90 €	40003739	649,90 €
		40003839	59,90 €	40003839	59,90 €	40003839	59,90 €
LÜBECK 88 Grundfläche: ca. 5,02 m ² Außenmaß: B 239xT 276xH 202 cm Türmaß: B 103xH 173 cm		–	–	40007887	749,90 €	40007886	749,90 €
		–	–	40003852	69,90 €	40003852	69,90 €
LÜBECK 89 Grundfläche: ca. 5,98 m ² Außenmaß: B 239xT 278xH 202 cm Türmaß: ca. B 103xH 173 cm		40003742	799,90 €	40007293	799,90 €	40003741	799,90 €
		40003840	69,90 €	40003840	69,90 €	40003840	69,90 €



ZUBEHÖR METALLGERÄTEHAUS

Mit diesen cleveren Extras werten Sie Ihren wertvollen Stauraum im Garten weiter auf!

Mit Fenster-Kits, Extra-Türen und Lichtpaneelen bringen Sie Tageslicht und Komfort in Ihr Globel Gerätehaus.

Das Pergart Zubehör sorgt – mit Werkzeugleisten, Haken und Regalen in der Hauptsache für eine noch bessere Raumausbeute und Ordnung.

Für beide Gerätehausmarken sind darüber hinaus Fundamentrahmen erhältlich. Lesen Sie dazu unsere "Kleine Bodenrahmen-Kunde" auf der gegenüberliegenden Seite.



SCHWINGTÜR-KIT 1 & 2



Mit den Schwingtür-Kits 1 & 2 lassen sich in Globel Gerätehäuser zusätzliche, vormontierte Einzeltüren samt Verschlussriegel einbauen | **Schwingtür-Kit 1:** B 67 x H 172 cm | Passend für Seitenwandhöhe: 1,78 m (Dream, Skillion und Lean-To) | **Schwingtür-Kit 2:** B 67 x 194 cm | Passend f. Seitenwandhöhe: 2 m (Tower)

Modell	Farbe	Art.-Nr.	UVP ¹⁾ €
Schwingtür-Kit 1	Silber Metallic	40003274	129,90
Schwingtür-Kit 1	Anthrazit	40003273	129,90
Schwingtür-Kit 2	Anthrazit	40003275	139,90



FENSTER-KIT 1 & 2



Mit den Fenster-Kits lassen Gartenbesitzer mehr Tageslicht in ihr Globel Premium-Gerätehaus | Erhältlich in zwei Breiten | Passend für Globel Gerätehäuser mit einer Seitenwandhöhe von 1,78 m (Dream, Skillion und Lean-To) | Inklusive Seitenfenster und Ersatzpaneele | **Fenster-Kit 1:** B 62 x H 62 cm (Fenster) | **Fenster-Kit 2:** B 124 x H 75 cm (Fenster)

Modell	Passend für	Art.-Nr.	UVP ¹⁾ €
Fenster-Kit 1	Silber Metallic	40003271	159,90
	Anthrazit	40003269	159,90
Fenster-Kit 2	Silber Metallic	40003272	299,90
	Anthrazit	40003270	299,90

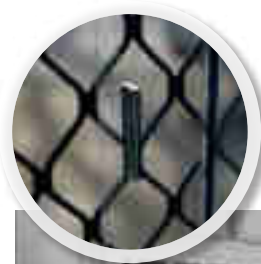

SKYLIGHT – LICHTPANEEL FÜRS DACH



Die lichtdurchlässigen Dachpaneele lassen Tageslicht in die Metallgerätehäuser von Globel, ohne auf Diskretion zu verzichten: Die Seiten bleiben geschlossen, und selbst der Einblick ins Gerätehaus von oben ist nicht möglich, da sie lediglich transluzent, aber nicht transparent sind.

Modell	Passend für	Art.-Nr.	UVP ¹⁾ €
SKYLIGHT 1	Modelle 65	40003267	29,90
SKYLIGHT 2	Modelle 64, 84, 86, 88	40003268	39,90
SKYLIGHT 3	Modelle 56, 58, 108, 1010, 1015, 1510	40003266	49,90

1) UVP = Unverbindliche Preisempfehlung. 2) Die Ausstattungen sind Zubehör und nicht im Preis enthalten. Alle Maßangaben sind Annäherungswerte. Technische Änderungen vorbehalten. Farbwiedergabe unverbindlich. Garantiebedingungen unter: www.eph-schmidt.de/garantiebedingungen



A



C



F



D



B



E



G

A SCHAUFELHAKEN-SET



Perfekt für Schaufel, Spaten Besen und Co. | Abmessung: L 13 x B 6 x H 25 cm | Material: feuerverzinkter Stahl | Passend für: alle Pergart Gerätehäuser (ausgenommen Rheinfelden) | Lieferumfang: 2 Schaufelhaken

Art.-Nr. UVP^U €
40007335 9,90



D LED-LICHT



Die optimale Beleuchtung in Ihrem Gerätehaus | Energieeffiziente LED-Leiste inkl. Ladekabel mit USB-Ladeanschluss | Bewegungssensor | Einstellbare Helligkeit und Farbtemperatur | Mit Magnetstück für schraubenlose Anbringung

Art.-Nr. UVP^U €
40007337 39,90

F REGAL-KIT



Hochwertiges Regal-Kit aus Stahl zur Aufbewahrung im Gerätehaus | Vier robuste Regalböden | Material: feuerverzinkter Stahl | Abmessung: B 34 x T 25 x H 86 cm | Passend für: alle Pergart Gerätehäuser (ausgenommen Rheinfelden)

Art.-Nr. UVP^U €
40007333 49,90

B DOPPELHAKEN-SET



Platzsparende Aufbewahrungslösung an der Pergart Gerätehauswand | Material: feuerverzinkter Stahl | Abmessung: L 7 x B 6 x H 7 cm | Passend für: alle Globel und Pergart Gerätehäuser (ausgenommen Rheinfelden) | Lieferumfang: 2 Doppelhaken

Art.-Nr. UVP^U €
40007334 6,90



E VORHÄNGESCHLOSS



Robustes Vorhängeschloss zur Sicherung Ihres Gerätehauses | Extra langer Bügel | Material: feuerverzinkter Stahl | Lieferumfang: 4 Schlüssel und 1 Vorhängeschloss | Passend für: alle Globel und Pergart Gerätehäuser mit Vorrichtung für Vorhängeschloss

Art.-Nr. UVP^U €
40007336 4,90



G INNENANKERSATZ



Innenankersatz für unkomplizierte Verankerung des Gerätehauses. Die Winkel werden mit den Bodenprofilen verbunden und mit dem Untergrund verschraubt. Stabiler Stand auch bei widrigen Wetterbedingungen. Passend für: alle Pergart Gerätehäuser (ausgenommen Rheinfelden) | Lieferumfang: 4 Ankerplatten plus Befestigungsmaterial

Art.-Nr. UVP^U €
40007332 24,90



C WERKZEUGHALTER-SET



Werkzeughalter mit Löchern für Schraubendreher u. Co. | Material: feuerverzinkter Stahl | Abmessung: B 25 x T 3 x H 1 cm | Passend für: alle Globel und Pergart Gerätehäuser (ausgenommen Rheinfelden) | Lieferumfang: 2 Werkzeughalter

Art.-Nr. UVP^U €
40007338 9,90



KLEINE BODENRAHMEN-KUNDE

Der optional erhältliche Fundamentbodenrahmen für **Globel Gerätehäuser** besteht aus soliden Stahlstreben. Er wird unter dem Gerätehaus in den Boden eingelassen und mit Beton verfüllt, und im Anschluss direkt mit dem Gerätehaus verbunden. Das Gerätehaus ist damit stabil im Boden verankert und mit einem Betonboden ausgestattet.

Der Bodenrahmen für **Pergart Gerätehäuser** dient der Vorbereitung eines Feuchtigkeitsschutzes und als Unterlage für einen Innenboden. Er wird in das Gerätehaus gelegt und nicht im Untergrund verankert.



Gerätehäuser

PRODUKT-LEGENDE

Mit den folgenden Symbolen verschaffen Sie sich schnell einen Überblick über die wichtigsten Merkmale der Gerätehäuser.

FARBEN



Silber Metallic



Jade



Anthrazit



Salbei-Grau/Alu eloxiert



Salbeigrau/Schwarz pulverbeschichtet



Anthrazit¹⁾/Salbeigrau/Alu eloxiert



Anthrazit¹⁾/Salbeigrau/Schwarz pulverbeschichtet



Anthrazit Matt



Tanne/Weiß



Schiefer/Weiß



Holzoptik/Nuss



Holzoptik

MATERIALEIGENSCHAFTEN



Multilayer-Einbrennlackierung



Feuerverzinkter Stahl



Galvanisch verzinkter Stahl



Veredeltes Aluminium



Überlappend montierte Paneele



Innenliegende Kastenprofile

BESONDERE MERKMALE



Stehhöhe (Seitenhöhe mind. 1,60 m)



Integrierte Schiebetür



Integrierte Schwingtür



Integrierter Klappdeckel



Inklusives Schloss

1) Foliert.

Gewächshäuser



PRODUKT-LEGENDE

Die folgenden Symbolen verschaffen Ihnen einen schnellen Überblick über die wichtigsten Merkmale der Vitavia Gewächshäuser.

FARBEN

-  AE *Alu eloxiert*
-  SM *Smaragd pulverbeschichtet*
-  SW *Schwarz pulverbeschichtet*
-  WE *Weiß pulverbeschichtet*







VERGLASUNG

-  HKP *Hohlkammerplatten*
-  ESG *Kristallklares Sicherheitsglas (ESG)*
-  HKP
ESG *Kombiverglasung*

GLASHALTETECHNIK

-  *Federklammern*
-  *Einsteckprofile*
-  *Einschubprofile*
-  *Verglasungsleisten*
-  *Doppelrahmen*

BESONDERE MERKMALE

-  *Stahlfundamentrahmen enthalten oder konstruktionsbedingt nicht nötig*
-  *Stehhöhe (Seitenhöhe mind. 1,60 m)*
-  *Bodentiefe Türschwelle*
-  *Inklusive Schloss und Schlüssel*
-  TÜV *TÜV-zertifiziert (weitere Infos s. S. 6)*
-  *Energieeffizient*



Vitavia

Bringt Leben in Ihren Garten





S. 64

Universum

Werk- und Lagerstätte in Vitavia Qualität

Zeus Comfort

Premiumgewächshaus mit Doppelflügeltür

S. 22

S. 54

Linus In&Out

Passgenaues Innenbeet aus Zinalume®

S. 56

Vita

Modulares Hochbeet aus Zinalume®



E. P. H. Schmidt & Co. GmbH

📍 Höfkerstraße 30 • 44149 Dortmund

🌐 www.eph-schmidt.de • www.vitavia.de

✉ E-Mail: verkauf@eph-schmidt.de

☎ Telefon: +49 231 941655-0 • Fax: +49 231 941655-99

